

# begira



nº 49  
julio 2020

**ULMA**





CARA A CARA <  
**IÑAKI IGARZABAL.**  
Responsable de Salud Laboral de ULMA



REPORTAJE <  
**Las cooperativas ante el COVID**

TALENTOS ULMA <  
**En tiempos de coronavirus**

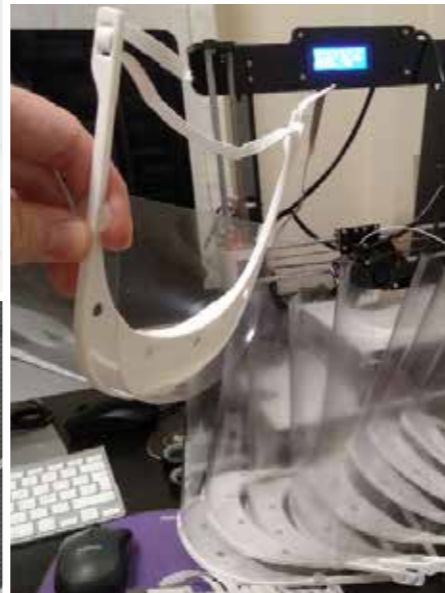

> ENTREVISTA  
**ANDRÉS CANUT.** Jefe Servicio de  
Microbiología, Hospital Universitario de Álava

Julio 2020

4 **noticias y actualidad**

Ingeniería ULMA en el emblemático puente Arco de Innovación, Brasil

Álvaro Martínez de Lagos, nuevo Gerente de ULMA Handling Systems

Fogger, higiene total de la mano de ULMA Servicios de Manutención

Soluciones innovadoras ULMA en la construcción del Hospital de Galeazzi, Italia

La Tecnología de ULMA Medical Imaging facilitará el trabajo de investigación del Alzheimer de la Facultad de Medicina de Montenegro

17 **especial COVID19**

18. Las cooperativas ante el COVID

28. IÑAKI IGARZABAL. Responsable de Salud Laboral de ULMA

30. Cronología del COVID-19 en Grupo ULMA

32. Talentos ULMA en tiempo de coronavirus

36. ANDRÉS CANUT. Jefe Servicio de Microbiología, Hospital Universitario de Álava

38. El COVID en delegaciones

40. El Grupo ULMA aprueba ayudas económicas COVID-19 destinadas a varias asociaciones asistenciales

41 **agenda y sugerencias**

COVID-19,  
entre tod@s los superaremos

Después de unos meses ciertamente muy complicados Begira vuelve a salir a luz y lo hace nuevamente sin la versión en papel. Por segunda vez editamos la revista solamente en PDF aunque en esta ocasión con algunas mejoras que descubriréis en el interior.

En su momento las circunstancias nos llevaron a tomar la decisión de no imprimir la revista a lo largo del año 2020 pero si todo se desarrolla por los cauces previstos esperamos volver a la "Nueva Normalidad" en 2021 donde contaremos ya con la revista en papel.

En el presente número hemos querido compartir con vosotros y vosotras la experiencia vivida por personas que han estado cerca, de un modo u otro, del virus y las repercusiones que ello ha tenido tanto en el ámbito personal como en el profesional.

Eskerrik asko !!



**EDICIÓN:**  
Grupo ULMA S. Coop.  
Bº Garagaltza 51  
20560 OÑATI  
Tel.: 943 25 03 00  
**DIRECCIÓN:**  
Carlos Sarabia  
csarabia@ulma.com  
**CONSEJO EDITOR/REDACCIÓN:**  
Joseba Alberdi, Elena Goirizelaia,  
María Sendin, Raúl Illaro, Irene Moreno,  
Edurne Unzueta, Nerea Burgoa,  
Jone Zamakola, Itsaso Letamendi y  
Carlos Sarabia.  
**DISEÑO Y MAQUETACIÓN:**  
Igone Basterra  
ibasterra@ulma.com

## ULMA ARCHITECTURAL SOLUTIONS

### Increíble transformación en uno de los hoteles más grandes de Sitges (Barcelona)

El histórico Hotel Terramar en Sitges, que se construyó en los años 30 con una estructura original de la Belle Époque, ha sido objeto de una profunda transformación adaptándolo al siglo XXI, devolviéndole la elegancia y esplendor de otras épocas.

El Estudio de Arquitectura ISERN, encargado de esta reforma integral, ha utilizado las **albardillas estándar de ULMA para colocarlas sobre los muros de las terrazas**. Según su arquitecto, Daniel Isern, *“hemos utilizado producto estándar para una obra curva, con una relación calidad-precio estupenda. El color blanco de la pieza combinaba perfectamente con el monocapa, y así hemos conseguido que el edificio simule un barco blanco anclado en la playa. Además, destacaría el perfil tan discreto que tiene, y lo bonita y suave que es la albardilla cuando la tocas. Para el nivel de acabado, la textura es fantástica”*.

Para esta reforma, Daniel Isern sigue confiando en ULMA, tras más de 20 años de relación profesional, porque según sus palabras *“ULMA es un referente por la versatilidad de su producto. La moldeabilidad del hormigón polímero te permite, con una solución muy sencilla, resolver casi cualquier elemento”*.



A la derecha fotografía del Hotel >>  
Terramar en los años 60, arriba vista actual del Hotel tras su transformación



## GRUPO ULMA

### El Grupo ULMA refuerza los protocolos sanitarios del COVID-19 con una campaña de comunicación

**“¡No te relajes, sé solidari@!”** es el mensaje de la Campaña que ha lanzado Grupo ULMA, con el fin de **reforzar los protocolos sanitarios establecidos de cara a la máxima protección de las personas que trabajan en los Negocios**. Esta campaña apuesta por sensibilizar, prevenir y concienciar a las personas frente al COVID-19 y la importancia de seguir cumpliendo todas las normas y protocolos sanitarios para evitar el contagio.

A medida que las personas se han ido reincorporando a los Negocios, la situación exigía, además del protocolo de seguridad en el puesto de trabajo, un protocolo de uso de las zonas comunes, como comedor, cafeteras, máquinas de vending, etc., espacios en los que también se ha desarrollado la campaña con cartelería y mensajes claros y concisos sobre los pasos a seguir.



## ULMA CONVEYOR COMPONENTS

### La actividad continúa en UCC durante el COVID-19

Durante estos meses de pandemia, confinamiento e incertidumbre, ULMA Conveyor Components, S.Coop. ha logrado mantener la actividad del negocio, asegurando en especial la salud de las personas.

En estos meses, se ha mantenido en todo momento la actividad, de manera presencial en los procesos que no se podían llevar a cabo desde casa, poniendo en cada momento todos los medios disponibles para asegurar la salud de las personas y desde casa, de manera telemática, poniendo también los medios en los procesos que era posible.

De cara al mercado, se ha cumplido con los plazos de entrega de todos los pedidos de los clientes y de manera telemática se ha respondido con garantía a las ofertas y requerimientos de los clientes para dar un buen servicio y mantener la captación de pedidos.

Desde mayo, se está avanzando en las diferentes fases de la desescalada y vuelta al trabajo presencial, con una organización de turnos, redistribución del espacio de oficinas y medidas de limpieza, siguiendo el protocolo del Grupo ULMA, que asegura al máximo la salud del personal. Prácticamente la totalidad de la plantilla está trabajando ya de manera presencial.

Desde aquí se quiere agradecer el compromiso de todas las personas que componen ULMA Conveyor Components y a los involucrados en los Comités de Grupo por su esfuerzo frente a la Pandemia.



## ULMA CONSTRUCTION

### Ingeniería ULMA en el emblemático puente Arco de Innovación, Brasil

**El arco de innovación es un puente atirantado que conectará las avenidas Zarur, São João y Cassiano Ricardo en São Paulo, Brasil. Con 100 m. de altura, se ha convertido en uno de los puentes más característicos del país en su tipología, dada su peculiar forma en arco.**

Este puente va a crear una ruta más segura y rápida para la circulación de más de 180.000 vehículos por día, que aliviará el tráfico de la ciudad, además de un carril bici de más de 3,6 km.

**Uno de los aspectos más relevantes en este proyecto ha sido la versatilidad de los sistemas empleados y la seguridad de los operarios.** Para ello, el equipo de ingeniería ha desarrollado una solución integral con los sistemas y aplicaciones de encofrado y andamio idóneos para los pilonos y las calzadas que discurren entre ellos. La constructora Queiroz Galvão ha vuelto a confiar en las soluciones de ingeniería ULMA, así como en la capacidad de respuesta en un proyecto con plazos de ejecución muy estrictos. Para los dos pilonos de inclinación y sección variable a cuatro caras, se ha optado por el sistema autotrepante ATR con el encofrado de vigas de madera VMK para la parte exterior y la plataforma KSP para el interior. **El sistema autotrepante se ha adaptado perfectamente a la inclinación y a la curva elíptica del fuste de hasta 23° en el último hormigonado. A pesar**

**de la complejidad de la geometría, el sistema MK en sus diferentes aplicaciones ha solucionado cada uno de los requerimientos estructurales.**

Las dos vigas transversales existentes a diferentes alturas y sobre las que se construyen las dos calzadas en forma de X, se han ejecutado con ENKOFORM HMK apeados con cimbra T-60. El cierre del arco se ha realizado con encofrado ENKOFORM HMK apeado por un sistema de perfiles metálicos especiales y cimbras T-60.

Para el acceso a las distintas zonas del puente, se han habilitado dos escaleras BRIO a cada lado del arco y en dos tramos diferenciados.



## ULMA HANDLING SYSTEMS

### Álvaro Martínez de Lagos, nuevo Gerente de ULMA Handling Systems

ULMA Handling Systems ha nombrado a Álvaro Martínez de Lagos como nuevo Gerente de la cooperativa. Álvaro Martínez de Lagos, Ingeniero Industrial Superior y con formación complementaria del Master en Gestión de Empresas Cooperativas y MBA Executive, cuenta con una destacada experiencia en la Dirección Técnica y Dirección de Proyectos de Fagor Arrasate, así como en la Dirección General de Goizper Group, donde ha ejercido su liderazgo durante más de ocho años.

**Su misión al frente de ULMA Handling Systems será perseverar en el proceso de transformación de la empresa alineado**

**con el que a su vez está experimentando el mercado con el fin de adecuarse de forma aún más eficiente a las tendencias derivadas por los efectos del COVID-19.** La pandemia está actuando como agente acelerador de las modificaciones de hábitos y formas de consumo que hacen más relevante que nunca el desarrollo e implementación de sistemas intralogísticos automatizados y escalables.



## ULMA PACKAGING

### ULMA Packaging lidera el mercado de las termoselladoras de altas prestaciones: ¡Más de 20 ciclos/min en MAP!

Las termoselladoras TSA para atmósfera modificada de ULMA Packaging **han conseguido mejorar su rapidez hasta alcanzar una cadencia de hasta 20 ciclos/min en MAP con un oxígeno residual entre 0,1%-0,2% y envases herméticos.** En aplicaciones de corte y sellado, podemos alcanzar cadencias de hasta 25 ciclos/min. Además, han logrado alcanzar estas cotas de producción **con una única bomba de vacío de 300 m3/h**, lo cual permite a los clientes **optimizar el consumo energético con una menor inversión.**

Los resultados obtenidos en cada aplicación concreta dependerán del producto, dimensiones y materiales, con lo que se confirmarán en la oferta al cliente. No obstante, estas termoselladoras referentes en el mercado del envasado de alimentos frescos, cuentan con ventajas altamente valoradas por nuestros clientes, como la **alta fiabilidad y robustez** que garantizan su funcionamiento de manera sostenible a lo largo de los años, **hermeticidad de envase** que garantiza envases herméticos y seguros, una **mayor**

**accesibilidad y facilidad de limpieza,** posibilidad de cambios de formato en 2 minutos mejorando la productividad de los clientes, **sistema de control UPC 4.0.** que le permite capacidades para la industria inteligente y **asegura unos valores óptimos de OEE** minimizando tiempos de cambio y ajuste y obteniendo información sobre el proceso en tiempo real para su posterior análisis y mejora.

Estas nuevas termoselladoras son fácilmente integrables en líneas completas de envasado, utilizan componentes comerciales de marcas de prestigio y se dispone de una amplia gama de equipos diseñados para cada nivel de producción requerido.



## ULMA AGRÍCOLA

### ULMA Agrícola realiza una instalación de invernaderos en Guanajuato (México)

Esta nueva instalación de ULMA Agrícola consta de un invernadero Gótico para el cultivo de pimientos y está compuesto por 9 capillas tipo G12, con una altura bajo canal de 6 metros cubriendo una superficie total de 23.462 m<sup>2</sup>. El invernadero, situado en la zona Bajío en México, está equipado de un sistema de emparrillado longitudinal a 5m. de altura, ventilaciones cenitales y laterales y dos antenas con varias puertas laterales.



## ULMA SERVICIOS DE MANUTENCIÓN

### Fogger, higiene total de la mano de ULMA Servicios de Mantenimiento

ULMA Servicios de Mantenimiento lanza **una innovadora aplicación para la higienización de espacios y superficies denominada Fogger.** Ésta se basa en la aplicación de tecnología innovadora, **creando nubes perfectas de vapor capaces de impregnar todo tipo de superficies y llegar hasta los espacios más difíciles de alcanzar.** De esta manera, **reduce los gérmenes patógenos y los microorganismos que puedan estar presentes tanto en superficies como en el aire de los espacios. La eficiencia de la mezcla hace que el resultado sea inmediato a su aplicación.**

En cuanto a la tecnología de nebulización, Fogger crea nubes suficientemente densas para cubrir cada mínimo espacio y todo tipo de superficies (introduciéndose en cualquier recoveco), y garantizando una higiene perfecta en los lugares de trabajo y en un tiempo

mínimo, tan solo se requieren entre 5 y 7 segundos de exposición, lo que lleva a que no se generen retrasos por limpieza.

Existen cuatro soluciones en función del modo de aplicación y el agente higienizante a emplear: la aplicación mediante pórtico o móvil, con elemento tipo pistola; la posibilidad de utilizar químicos sintéticos -siempre aprobados

por las autoridades sanitarias- o un elemento natural, el agua ozonizada autogenerada.

Fogger no requiere conexión a la red de agua ni desagüe, y es muy eficiente en el consumo de agua y energía. En caso de emplear agua ozonizada como agente higienizante no se necesita consumo de químico sintético.



## GRUPO ULMA

### Los médicos de trabajo de ULMA colaboran en la elaboración de protocolos médicos del Ministerio de Sanidad

Iñaki Igarzabal y Mikel Uña, médicos de trabajo en ULMA, han **colaborado como autores del Protocolo para la vigilancia sanitaria específica del adenocarcinoma de fosas nasales y senos paranasales en personas trabajadoras expuestas a polvo de madera**, que acaba de publicar el Ministerio de Sanidad. La guía de vigilancia de la salud de las personas trabajadoras expuestas a polvo de madera aborda la evidencia existente sobre las pruebas y exploraciones médicas aplicables al screening del adenocarcinoma de fosas nasales y senos paranasales en las personas expuestas a este agente laboral. Este protocolo recoge las recomendaciones elaboradas en la guía y tiene como finalidad la detección precoz del adenocarcinoma de fosas nasales y senos paranasales en personas trabajadoras expuestas al polvo de madera dura.

## GRUPO ULMA

## Gracias por hacer que ULMA brille

“Gracias por hacer que ULMA brille” es la **nueva pieza audiovisual** que el Grupo ULMA ha editado con ánimo de dar **un mensaje de optimismo, aliento y motivación** en estos momentos del COVID-19.



## ULMA CONSTRUCTION

## Soluciones innovadoras ULMA en la construcción del Hospital de Galeazzi, Italia

La **nueva estructura hospitalaria**, diseñada de acuerdo con los estándares más innovadores de sostenibilidad y funcionalidad, combina en un solo espacio las especializaciones de los dos Institutos del Grupo Hospitalario San Donato, el IRCCS Instituto Ortopédico Galeazzi y el Instituto Clínico Sant’Ambrogio.

El Hospital Galeazzi es la punta de lanza del emergente proyecto del Parque de Ciencia, Conocimiento e Innovación que alberga el área de la EXPO en Milán. El edificio diseñado por el Estudio Binini Partners ha supuesto una inversión de 200 millones de euros. Este puntero centro de salud integra la atención, la investigación y la educación y es capaz de albergar a alrededor de 9.000 personas al día incluyendo pacientes, personal, usuarios y estudiantes.

Situado en el área metropolitana de Milán, el nuevo edificio de 150.000 m<sup>2</sup> estará distribuido en 16 plantas. En su construcción, ha tenido especial importancia la sostenibilidad e impacto ambiental, de ahí que haya sido clave el empleo de materiales eco-compatibles, energías renovables y un compromiso máximo con la reducción de emisiones.

En este relevante proyecto para la ciudad, ULMA además de emplear productos innovadores, ha puesto de manifiesto que la **colaboración constante con el cliente y una asistencia continuada** en obra, siempre facilita el cumplimiento de un estricto cronograma que marca los ritmos de ejecución. La solución propuesta posibilita **ciclos de trabajo rápidos y elevados rendimientos, al mismo tiempo, que garantiza altos niveles de calidad en el acabado del hormigón**. En la construcción de las losas se ha empleado el sistema pre montado **Mesa VR**, que permite el encofrado de grandes superficies de hormigonado en unos periodos de ejecución muy ajustados. Para la realización de los huecos de escalera, se han utilizado más de 7.000 m<sup>2</sup> de Encofrado modular ORMA en combinación con el **Sistema autotrepante ATR**. Para garantizar la seguridad, **ULMA dispone de una amplia gama de sistemas de protección** que se han empleado en este proyecto: la Barandilla de seguridad de malla MBP y las Bandejas de seguridad SARE.



## ULMA PACKAGING

## Una empresa francesa realiza dos millones de tests COVID-19 por mes envasados con máquinas flow pack de ULMA Packaging

ULMA Packaging France trabaja junto a la compañía francesa NG Biotech en un **proyecto de envasado de pruebas para la detección de COVID-19**. Se trata del envasado individual de pequeñas cajas de plástico “todo en uno” que permiten **pinchar la punta del dedo, recoger una gota de sangre y analizarla con reactivos**. “Esto permitirá en solo 15 minutos detectar si una persona ha sido infectada con el virus desde hace solo unos días y si sigue siendo contagiosa, o si ya está curada y, por lo tanto, es inmune”.

El Ministerio de las Fuerzas Armadas francés aportó a NG BIOTECH fondos por valor de un millón de euros para este proyecto, y así poder lograr el objetivo de producción establecido para julio de dos millones de pruebas mensuales. ULMA Packaging France ya trabajaba en este proyecto desde 2017, pero tal y como dice Mister Milovan Stankov-Puges, Director General de NG-Biotech “*Los acontecimientos se han acelerado con la*

*crisis de salud de COVID-19 y no sólo se ha pedido una máquina, sino tres para poder satisfacer las necesidades de producción*”.

**ULMA ha sido elegida para este proyecto por su asesoramiento para proponer una solución y por su capacidad de respuesta**. El modelo flow pack FM 305 ha sido escogido por su flexibilidad de uso, cambios rápidos

de formato, productividad y velocidad, totalmente adaptadas a las necesidades del cliente.



## ULMA EMBEDDED SOLUTIONS

## IBM apuesta por la ingeniería de ULMA Embedded Solutions



Un **proyecto desarrollado por ULMA Embedded Solutions ha sido seleccionado por IBM para presentarlo en su seminario “IBM Engineering Academy”** dirigido al sector industrial. En este seminario se han mostrado soluciones que ayudan a las empresas a afrontar nuevos retos como IoT (Internet de las cosas) o AI (Inteligencia Artificial).

Este proyecto ha consistido en el lanzamiento de una nueva gama de productos al mercado. **Las herramientas de IBM junto a la innovación y la experiencia aportada por ULMA Embedded Solutions han logrado implementar un nuevo proceso de desarrollo más ágil que facilita la identificación de errores en fases tempranas de proyectos, reduciendo costes y el “time-to-market”**.

La relación entre IBM y ULMA Embedded Solutions se remonta a casi una década. ULMA ofrece un valor añadido a las soluciones de IBM y las integra con otras herramientas y procesos. En este caso de estudio, con el objetivo de tener un producto más atractivo para el usuario, ULMA Embedded Solutions ha integrado una solución de IBM con la herramienta de desarrollo de Qt, otro de sus partners.



## ULMA ARCHITECTURAL SOLUTIONS Canales ULMA para la nueva zona deportiva en la Foley's School de Chipre

ULMA ha instalado **más de 700 metros lineales de sistema de drenaje** en las instalaciones de la Escuela Foley's en Chipre.

Se han instalado dos tipos de canales. Por un lado, **canales DP100.20 de nuestra familia Sport** con rejillas de composite nervada antitacón, especialmente diseñados para zonas deportivas y recreativas. Este modelo de canal se ha colocado alrededor del campo de fútbol y de la pista de atletismo. Por otro, se han suministrado **canales de la familia URBAN con rejillas de fundición nervada**. Estos canales son de uso peatonal y tráfico esporádico de turismos.

La escuela Foley's es una referencia de calidad y está reconocida nacionalmente en Chipre. Fue fundada en 1970 por Ward y Pat Foley y en la actualidad cuenta con más de 900 estudiantes de entre 3 y 18 años.



## ULMA SERVICIOS DE MANUTENCIÓN

### ULMA elegida como proveedora de equipos de mantenimiento para el nuevo reto de Bexen Medical

En un encargo a contrarreloj, ULMA ha sido seleccionada como uno de los proveedores de Bexen Medical para el inicio de su **proyecto estratégico, fabricar 60 millones de mascarillas para el Ministerio de Sanidad** en un plazo de seis meses. **ULMA dará cobertura con sus carretillas elevadoras y proporcionará la asistencia técnica necesaria en tiempo récord no sólo en la planta de Bexen Medical**, inaugurada a tal efecto en Etxebarria, **sino también en las instalaciones de Hernani a partir de 2021**, que será el lugar donde definitivamente se trasladará la producción.

La Agencia Española del Medicamento trasladó el 13 de marzo

una propuesta a la cooperativa Oiarso de Hernani, a través de Bexen Medical, de fabricar esta cantidad de mascarillas para «engrosar reservas estratégicas y amortiguar la dependencia de terceros estados». Desde entonces se ha trabajado en la fabricación de máquinas capaces de producir grandes series, la compra de materias primas con decenas de proveedores internacionales, la instalación en un polígono apto para este tipo de industria y se seleccionaron empresas que aportasen sus equipos para iniciar la actividad. En este pool de colaboradores es donde ULMA forma parte de proveedor de sus servicios de mantenimiento.

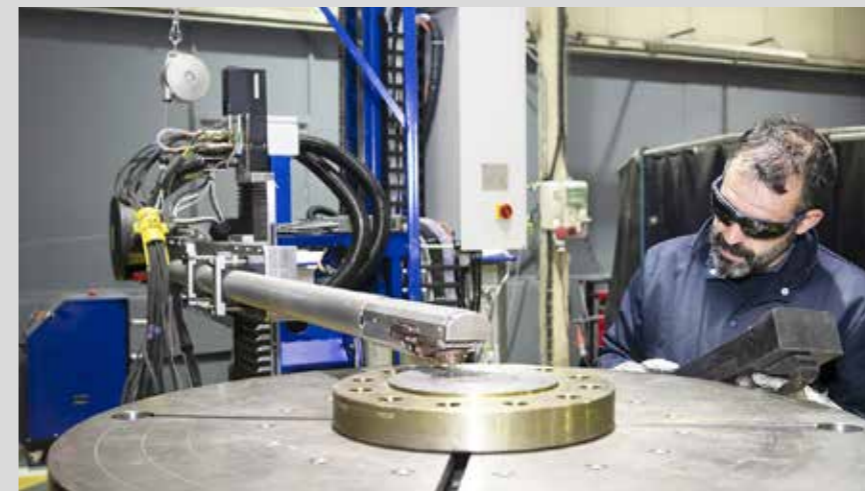

## ULMA ADVANCED FORGED SOLUTIONS

### ULMA Forja, S.Coop. completa su ya extensa oferta de BRIDAS Forjadas con BRIDAS Recargadas en sus instalaciones de Leniz (Oñati)

ULMA Forja, S.Coop. amplía su gama de productos con **BRIDAS Recargadas** mediante recubrimientos o recargues de soldadura, para **mejorar así la resistencia a la corrosión o a la abrasión, y adaptarse a los entornos más hostiles, cumpliendo con las especificaciones más estrictas**. Esta nueva línea de producto es consecuencia de un ambicioso proyecto iniciado hace dos años y ha requerido de una inversión en equipos de alta tecnología y la colaboración con los centros tecnológicos de referencia en el mundo de la Soldadura.

Estas BRIDAS Recargadas permiten incrementar la resistencia de estas piezas altamente expuestas a fluidos corrosivos o abrasivos que causan daños en sistemas de tuberías, equipos de proceso y en elementos de unión como las bridas, debido a las altas temperaturas del proceso y la presión.

Esta solución técnica **es una alternativa a las bridas solidas de**

**materiales resistentes a la corrosión, que permite reducir costes de manera significativa sin comprometer el servicio/la vida del producto.**

Para ello, sus superficies se protegen por recubrimientos o recargues con materiales más resistentes. Este proceso, también llamado CLADDING/WELD OVERLAY, consiste en depositar a través de un arco eléctrico, un metal resistente a la corrosión o a la abrasión sobre el material base de acero al carbono buscando la más baja dilución con el objetivo de obtener una composición química pura con el menor espesor, por medio de un proceso de soldadura (manual o automático).

Dentro de la cartera de pedidos de BRIDAS Recargadas destacar 3 proyectos de referencia que se están ejecutando para plantas de procesamiento de Petróleo y Gas en la península Arábiga, concretamente para EMIRATOS ARABES, OMAN y QATAR.

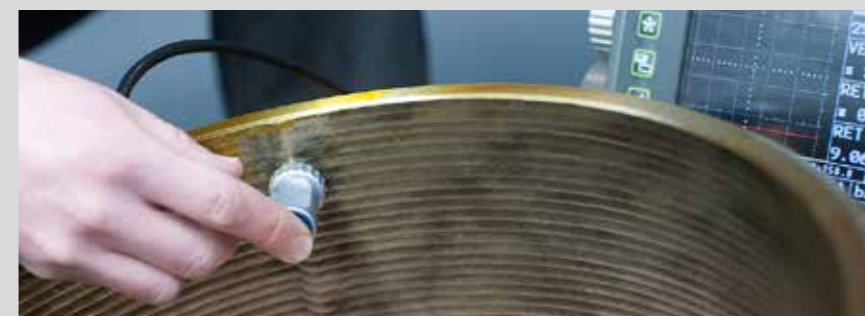

## GRUPO ULMA

### ULMA tomará parte en la segunda edición de EUSKARALDIA

ULMA participará en la segunda edición de Euskaraldia que se celebrará entre el 20 de noviembre y el 4 de diciembre de este año. Aunque la crisis del COVID-19 podría afectar a la organización de esta iniciativa, finalmente Euskaraldia se celebrará a finales del presente año.

Una de las novedades de esta edición será la **participación en la iniciativa de las entidades e instituciones de forma colectiva**. En este sentido, el Grupo ULMA participará tanto a nivel grupal como a nivel de Negocio. Las entidades deberán identificar **espacios formales del ámbito de trabajo que se denominarán ariguneak**, donde se garantizará que todas las personas comprendan el euskera y se ratificará que al menos el 80% de las mismas quiera participar en la iniciativa.

Además, como en la edición pasada, cada persona participará adoptando uno de los dos roles propuestos: **Ahobizi y Belarriprest**. Las personas Ahobizi deberán utilizar el euskera siempre que puedan y con todas las personas que entiendan euskera. En el caso de aquellas personas que decidan participar como Belarriprest, éstas se abrirán para que quienes sepan euskera les hablen siempre en euskera y serán ellas mismas quienes decidan cuándo y cómo quieren hablar euskera: quizás algunas veces hablen en euskera, quizás lo hagan casi siempre o quizás opten por entablar conversaciones bilingües.

**Egingo al dugu euskaraz gehiago, gehiagorekin eta gehiagotan?**



## ULMA CONVEYOR COMPONENTS

### Mejor rendimiento en las minas de Cobre de Perú con rodillos ULMA

Los rodillos de ULMA se han ido introduciendo, con éxito, en distintas minas de cobre de Perú. Concretamente este último año se ha conseguido entrar en una nueva mina de uno de los grupos mineros más potentes del país. Después de un exhaustivo análisis del funcionamiento de los transportadores por parte de los ingenieros de ULMA Conveyor Components, se definió el diseño adecuado de rodillo y se realizaron varios suministros al cliente.

Tras esta implantación, este grupo minero peruano ha comprobado un considerable incremento de las horas de trabajo de los rodillos sin necesidad de trabajos de mantenimiento, mejorando así la productividad de su actividad.



## ULMA CONSTRUCTION

### Una nueva torre de diseño en el Midtown de Nueva York

**611 West 56th St. es una moderna torre residencial de 134.000 m<sup>2</sup> y 37 pisos ubicada en el corazón de la ciudad de Nueva York.**

El edificio alcanza más de 137 m de altura y tiene 80 residencias privadas en condominio: pisos de una a cuatro habitaciones, apartamentos dúplex, pisos completos y un ático. La propiedad ofrece amplios servicios adicionales como aparcamiento, unidades de almacenamiento, un gimnasio de última generación, una entreplanta con jardín exterior, estudio de yoga, gimnasio de boxeo, sala audiovisual, sala de juegos para niños, etc. Su perfecta ubicación ofrece vistas impresionantes del río Hudson y de la ciudad. Diseñada por el arquitecto portugués ganador del Premio Pritzker, Álvaro Siza, la residencia se ubica en uno de los barrios más culturales de la ciudad por su proximidad a muchos museos, teatros, complejos deportivos y mercados.

ULMA ha suministrado soluciones con tres productos diferentes para la construcción de 611 West 56th St. MEGALITE, el encofrado manuable conocido por su peso ligero y los resistentes marcos de acero de larga duración, se ha empleado en la ejecución de paredes y columnas. El contratista, Structure Tech NY, apostó por la **flexibilidad y seguridad del encofrado trepante guiado RKS para realizar los muros de los huecos interiores**. El sistema RKS permite elevar toda la estructura con o sin grúa utilizando equipos de elevación hidráulica, como en este proyecto. Las plataformas del RKS fueron premontadas y



entregadas en la obra, optimizando los tiempos de montaje. Finalmente, para la construcción de la losa, el cliente ha empleado **encofrado de aluminio CC-4, que, proporciona un excelente acabado de hormigón y es perfecto para losas macizas o aligeradas**.

## ULMA MEDICAL IMAGING

### La Tecnología de ULMA Medical Imaging facilitará el trabajo de investigación del Alzheimer de la Facultad de Medicina de Montenegro

ULMA Medical Imaging ha realizado su primera implantación internacional del retinógrafo U-RETINAL DFC en la Facultad de Medicina de la Universidad de Montenegro (UCG).

El dispositivo expendido se utilizará para **facilitar el trabajo de investigación del proyecto DEMOSTRATE** que se centra en el desarrollo de **nuevos métodos para detectar el riesgo de progresión del cáncer y la enfermedad de alzhéimer** en pacientes en Montenegro.

Las cámaras de fondo de ojo digitales portátiles, entre ellas U-RETINAL DFC, están demostrando la obtención de imágenes de retina de buena calidad y están volviéndose cada vez más accesibles debido a la rapidez

de captura y su fácil uso. Además, **al no requerir de dilatación previa de la retina para su uso, pueden utilizarse en atención primaria, facilitando así, la accesibilidad de los usuarios a este tipo de tecnologías médicas.**

Esta implantación refuerza a su vez la confianza que centros de investigación, científicos y educativos, como UCG, depositan en la tecnología de ULMA en un sector tan riguroso y complejo como el de la salud.



## ULMA HANDLING SYSTEMS

### ULMA Handling Systems amplía el sistema automatizado de Acrilex con una fabricación 100% brasileña

Acrilex, la fábrica más grande de América Latina en el segmento de pinturas para manualidades y una de las compañías más grandes en los segmentos de pinturas artísticas, escuelas y juguetes, está ampliando el área automatizada de su centro de distribución (CD) con diseño y sistemas fabricados por ULMA Handling Systems en Brasil.

La solución desarrollada por ULMA estará **100% integrada con el sistema automático actual y tendrá transportadores automáticos de rodillos y transferencias de 90° con inteligencia para determinar a qué salida deben dirigirse las cajas**. El número de estaciones de preparación de pedidos se ampliará, al igual que el número de puntos de venta de clasificadores para el envío, lo que facilita la operación de un mayor volumen de productos y más rutas de distribución.

Para Samuel Souza, Director Industrial de Acrilex y responsable de la gestión logística, este proyecto "será

*una ganancia de al menos un 25% en productividad en la preparación de pedidos y otro 20% en la separación por rutas*". Además, con esta ampliación "incrementamos nuestra capacidad productiva para un tercer turno, tendremos 90 personas involucradas en la producción y esperamos cumplir con 400 pedidos al día". Otro aspecto

decisivo de este Centro de Distribución de 2.500 m<sup>2</sup>, es que el sistema se fabricará en Brasil, lo que permitirá su instalación y operación en menos tiempo. "Tendremos el sistema en pleno funcionamiento a mediados de 2020 y obtendremos una reducción de impuestos y costos en general", menciona.

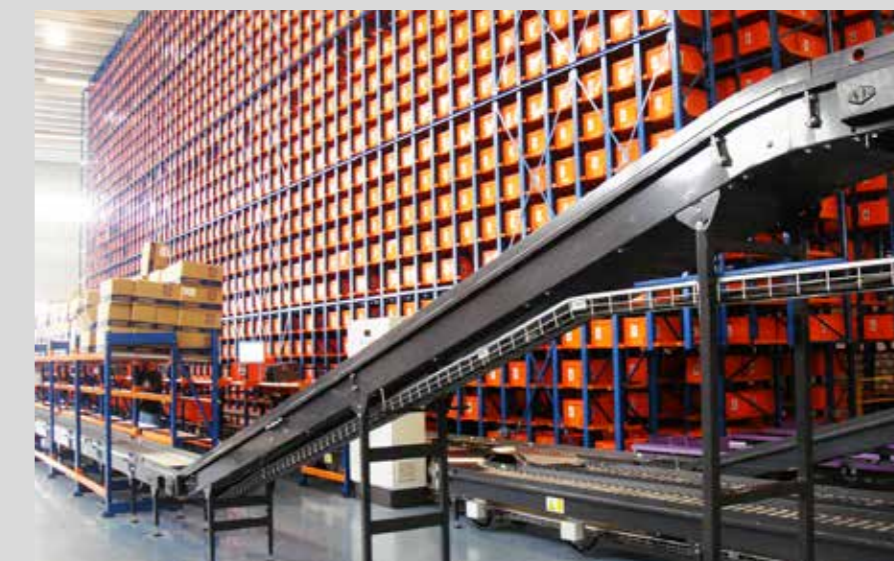

## ULMA HANDLING SYSTEMS

### Solución integral de almacenamiento automático y preparación de pedidos para SALTO

ULMA Handling Systems ha automatizado toda la cadena logística de las instalaciones de SALTO en Oiartzun (Gipuzkoa) con el desarrollo de un **nuevo almacén automático gestionado por 3 transelevadores de paletas con una capacidad de más de 3.600 pallets, que se integra junto a un pequeño almacén de contenedores.**

Este nuevo sistema permite a SALTO **mejorar la productividad de su proceso logístico, racionalizar la utilización del espacio del que dispone, optimizar su eficiencia, mejorar la trazabilidad de sus productos y, en consecuencia, mejorar el servicio prestado a sus clientes.** Según Santiago Estevas, Director de Operaciones de SALTO, gracias a este proyecto de automatización logística desarrollada por ULMA, *"SALTO ha mejorado el aprovechamiento de la superficie de almacén en un 80%. Además, disponer de*

*varios robots trabajando simultáneamente nos ha permitido reducir los tiempos de espera en picking al mínimo".*

SALTO, una de las empresas referentes a nivel mundial en la industria del control de accesos, da un paso más en sus procesos

de innovación con esta instalación, que resulta clave para competir en sectores en los que la seguridad es crítica, con sus avanzadas e innovadoras cerraduras electrónicas del mercado para la gestión sin llaves de edificios, puertas, y usuarios.



**SALTO**  
inspiredaccess

## ULMA CONVEYOR COMPONENTS

### Nuevo proyecto para ULMA Conveyor Components en Rusia

Una ingeniería francesa de referencia ha adjudicado a ULMA Conveyor Components un **importante contrato de suministro de rodillos para un proyecto de ámbito internacional: una Mina de carbón en Rusia.** A pesar de que la distancia es un condicionante importante y de la presencia en Rusia de competidores asiáticos basados en el "precio" esta ingeniería ha apostado por ULMA. **Esta adjudicación supone una apuesta por la calidad Premium.**

La experiencia de ULMA en el suministro de rodillos en climas de frío extremo, como en los países nórdicos, así como un servicio ejemplar, con un programa muy exigente de entregas, requisitos de embalaje, trazabilidad y ensayos de test de producto, han sido las razones fundamentales para la selección de ULMA Conveyor Components en este ambicioso y

exigente proyecto de una mina de carbón.

Este proyecto supone un importante empujón a la actividad del Negocio, más en esta coyuntura del

COVID-19, y un paso muy importante en el acercamiento a esta ingeniería estratégica francesa, con accesos a mercados estratégicos como es Sudamérica.



## ULMA SERVICIOS DE MANUTENCIÓN

### Inoxtruck consigue una captación de pedidos superior a la del mismo periodo del ejercicio anterior en plena alerta sanitaria

Los equipos de manipulación higienizables e inoxidables tecnológicamente avanzados que diseña y fabrica ULMA han sido elementos de primera necesidad para muchas industrias, en un momento donde la descontaminación y la higiene son imperativo.

**En pleno estado de alarma debido a la crisis sanitaria del COVID-19, Inoxtruck ha logrado una captación de pedidos durante el primer cuatrimestre de 1 millón de euros, una cifra superior a la de 2019.** Dichos pedidos, de los cuales el 75% son

internacionales, proceden principalmente de Alemania y Francia que, con un 35% de la cuota total de ventas, constituyen sus principales mercados exteriores.

Entre los nuevos clientes que han depositado su confianza en los equipos higienizables Inoxtruck, se encuentra la importante firma OSI Group, proveedor único de Nuggets para el gigante McDonald's, en las plantas de Alemania y Hungría.



## ULMA ARCHITECTURAL SOLUTIONS

### Fachada Ventilada ULMA en el centro de atención primaria Josep Beltrán y Miret

El estudio de arquitectura Vitaller, encargado del proyecto del centro de atención primaria Josep Beltrán y Miret, ha empleado la solución de fachada ventilada de **hormigón polímero** por *"la flexibilidad, las medidas y el estudio técnico realizado tanto en fase de proyecto como de obra".*

En este proyecto, **se han empleado lamas de tipo bandeja que se han instalado, con el objetivo de tamizar la luz hacia el interior del edificio y también, como elemento protector del exterior para los vidrios.** Para ello se han suministrado placas en dos colores de la **textura tierra** de ULMA.

Este sistema de fachada ventilada **permite además que el comportamiento térmico de los edificios mejore notablemente,** que en palabras de Laia

Isern, arquitecta y responsable de este proyecto, *"Vitaller Arquitectura tiene el certificado ISO 14006 en ecodiseño, por lo tanto, todos nuestros proyectos se realizan con criterios de sostenibilidad".*

Este nuevo edificio, situado en Sant Pere de Ribes, se trata de la segunda área básica de salud en el municipio. Tiene una superficie de más de 1700m<sup>2</sup> y ofrece servicios de medicina general, pediatría y consultas de atención primaria, entre otros.





« ULMA PACKAGING

## Nuevo servicio Factory Acceptance Test (FAT) online de ULMA Packaging



ULMA Packaging ha puesto en marcha el servicio Factory Acceptance Test (FAT) online que forma parte del programa Remote Services. **Conjunto de servicios y herramientas diseñados para dar soporte a distancia con la máxima eficiencia y seguridad.**

Con el fin de apoyar a sus redes locales y ofrecer el mejor servicio al cliente en una situación de mayor dificultad para viajar, y **mediante software de videoconferencia**

**y streaming, ULMA ofrece a sus clientes la posibilidad de realizar homologaciones de equipos en fábrica, evitando el desplazamiento de sus técnicos.** Este servicio en tiempo real hace posible que los clientes puedan comprobar con total seguridad y de manera remota, que tanto los equipos como el proceso de envasado cumplen sus especificaciones.

Gracias a sus cámaras de alta resolución se pueden verificar todos los detalles de sus

máquinas que sean necesarios. A su vez, **todo el FAT queda registrado para poder ser entregado junto con la documentación.** Este servicio permite adaptarse con mayor flexibilidad a la agenda de los clientes y les reduce tiempos de entrega y costes.

« GRUPO ULMA

## El COVID-19 retrasa las asambleas ordinarias de las Cooperativas de ULMA al mes de septiembre

Las asambleas ordinarias de las Cooperativas de ULMA, que habitualmente se celebran el mes de mayo, así como la asamblea ordinaria del Grupo ULMA, S.Coop. celebrada en años anteriores el mes de junio, con motivo de la situación generada por el COVID-19, han quedado pospuestas para el mes de septiembre.

Las fechas previstas para celebración de las mismas serán en la semana del 14 al 18 de septiembre.



# especial COVID-19

- 18. Las cooperativas ante el COVID
- 28. IÑAKI IGARZABAL. Responsable de Salud Laboral de ULMA
- 30. Cronología del COVID-19 en Grupo ULMA
- 32. Talentos ULMA en tiempo de coronavirus
- 36. ANDRÉS CANUT. Jefe Servicio de Microbiología, Hospital Universitario de Álava
- 38. El COVID en delegaciones
- 40. El Grupo ULMA aprueba ayudas económicas COVID-19 destinadas a varias asociaciones asistenciales

- ¿Cómo se está viviendo en el Negocio la situación generada por el COVID-19?
- ¿En qué situación se encuentra el Negocio en este momento y qué grado de afectación se prevé a medio plazo?

### las cooperativas ante el COVID

LOS NUEVE PRESIDENTES NOS CUENTAN COMO ESTÁN VIVIENDO LOS NEGOCIOS LA SITUACIÓN GENERADA POR EL COVID-19 Y CÚAL ES LA SITUACIÓN Y GRADO DE AFECTACIÓN PREVISTO A MEDIO PLAZO DE LOS MISMOS

# ULMA

## Iñaki Medina

PRESIDENTE DE ULMA ADVANCED FORGED SOLUTIONS



SE PREVEN UNOS MESES COMPLICADOS Y DE MUCHA INCERTIDUMBRE, AUNQUE ESPEREMOS QUE, EN LA MEDIDA QUE SE VAN RECUPERANDO LAS ACTIVIDADES, LOS TRANSPORTES, ETC., EL CONSUMO AUMENTE

**P**ercibo que poco a poco nos hemos ido familiarizando con el COVID y con lo que implica. Tenemos más información, qué medidas de protección usar... La situación aparentemente ha mejorado y también percibo una mayor tranquilidad. Si echamos la vista atrás, hacia el inicio de la situación, donde todo era incertidumbre, dudas... pues la cosa ha cambiado y mucho. En cualquier caso, habrá muchas opiniones diferentes.

**E**n nuestro caso, ha tenido un impacto significativo, si a la situación generada por el COVID le sumamos la situación del sector de Oil & Gas generada por la "guerra" entre Arabia Saudí y Rusia pues es cierto que la demanda ha disminuido de forma significativa. También, es cierto que tenemos 2 canales de venta STOCK y PROYECTOS y se comportan de forma claramente diferentes. Normalmente el STOCK ante este tipo de bajada de demanda se resienten inmediatamente todas las inversiones y se paran al instante. En proyectos, si el FID (Financial Investment Decision) ha sido aprobado y se han ejecutado los primeros trabajos raramente paran el proyecto por los costes que ellos supone. De hecho, hemos visto como el negocio de stock ha parado bruscamente (sobre todo en USA), las ventas han disminuido considerablemente y además

los precios como siempre ocurren en este tipo de situaciones han bajado deteriorando los márgenes de contratación. En cuanto al negocio de proyectos, aquellos que tenían un grado de avance importante han continuado y sólo los de la fase inicial han parado o se han retrasado.

En abril, la contratación de proyectos fue importante y esperamos que, si no hay retrasos en la ejecución, debido a la situación, nos puedan dar un pequeño respiro y que pueda ayudar a equilibrar las cargas de las máquinas que por la bajada del negocio de stock se han visto afectadas.

En resumen, se prevén unos meses complicados y de mucha incertidumbre, aunque esperemos que, en la medida que se van recuperando las actividades, los transportes, etc., el consumo aumente y el negocio de stock vuelva a una cierta estabilidad, aunque tardará unos meses...

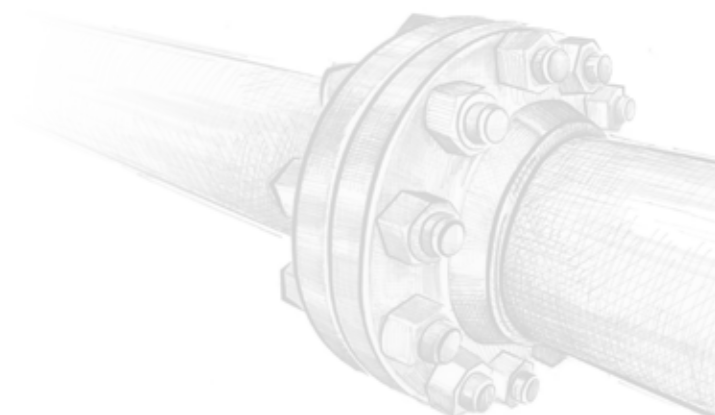

- ¿Cómo se está viviendo en el Negocio la situación generada por el COVID-19?
- ¿En qué situación se encuentra el Negocio en este momento y qué grado de afectación se prevé a medio plazo?

## Gaizka Palacín

PRESIDENTE DE ULMA AGRÍCOLA



LA IMPOSIBILIDAD DE VIAJAR JUNTO CON LA INCERTIDUMBRE GENERADA EN EL SECTOR Y EL RETRASO DE LAS INVERSIONES ESTÁ DERIVANDO EN UN BAJÓN EN LAS CAPTACIONES

En estos momentos parece que la situación se está normalizando, pero hemos vivido momentos de cierto estrés debido a la incertidumbre que había en el momento. Al comienzo de la pandemia y con la situación cambiante en la que vivíamos no fue fácil de gestionar.

Una vez que el Real Decreto contempló que nuestro Negocio pertenecía al grupo de las actividades esenciales, en ULMA Agrícola no paramos la actividad, aunque, por temas de seguridad, sí que tuvimos que ralentizar un poco.

Ante esta situación y con el único objetivo de garantizar la seguridad de los trabajadores, en ULMA Agrícola decidimos descongestionar aquellas áreas con mayor aglomeración de personas. Eso se llevó a cabo alternando el teletrabajo con el trabajo presencial en horario continuo para reducir la movilidad. Actualmente con los puestos de trabajo organizados y poniendo todos los medios para poder garantizar la seguridad de los trabajadores, casi toda la plantilla está ya trabajando con normalidad. A las personas que tienen dificultades a la hora de conciliar trabajo y familia se les están facilitando medidas para favorecer la flexibilidad necesaria en este ámbito. También, me gustaría destacar el trabajo realizado por el Comité de Coronavirus del Grupo ULMA con reuniones todos los días de muchas personas para tratar todo este tema.

La situación actual de ULMA Agrícola, dadas las circunstancias, yo diría que es buena, gracias a que teníamos bastantes proyectos contratados antes de que todo esto empezara. Tenemos cartera suficiente como para mantener la actividad hasta verano. Sí que hemos tenido bastantes dificultades para suministrar material a aquellos países cuyas fronteras estaban cerradas. En nuestro Negocio es importante el contacto con el cliente y la realización de visitas. Por ello, la imposibilidad de viajar junto con la incertidumbre generada en el sector y el retraso de las inversiones está derivando en un bajón en las captaciones.



## Unai Arregi

PRESIDENTE DE ULMA ARCHITECTURAL SOLUTIONS



ACTUALMENTE NOS ENCONTRAMOS CON UNA ALTA ACTIVIDAD, PERO TENEMOS PREOCUPACIÓN E INCERTIDUMBRE DE LO QUE EL 2021 NOS VA A DEPARAR

La verdad es que han sido 3 meses duros, y la mejor noticia es que poco a poco vamos volviendo a la normalidad y la gente está con ganas de volver a su día a día, a relacionarse con l@s compañer@s, y creo que esto puede tener un efecto positivo también dentro de la organización. La verdad es que nuestro Negocio se encuentra en una situación un poco atípica, en el sentido de que por un lado la reactivación está siendo, sobretodo estas últimas semanas, mucho mejor de lo esperado y por tanto actualmente nos encontramos con una alta actividad, pero por otro lado con preocupación e incertidumbre de lo que el 2021 nos va a deparar.

De todas formas, con la que está cayendo, con sectores tan potentes como la automoción casi parados, es importante para una empresa como la nuestra, ir recuperando la actividad como lo estamos haciendo y tratar de salvar el año. Además, de alguna manera, estamos content@s de poder aportar nuestro granito de arena acogiendo a socios de otros Negocios del Grupo ULMA a través de las reubicaciones y poder volver a contratar a trabajadores eventuales de los que tuvimos que prescindir. De esta manera hemos cumplido con el compromiso adquirido, de que en el momento que se reactivase la situación volveríamos a contar con ellos en la medida de lo posible, y así ha sido.

A partir de ahí, a día de hoy vaticinar que va a pasar en el medio plazo, creo que se antoja difícil, pero lo que sí parece claro es que el año que viene será complicado para un Negocio como el nuestro dentro del sector de la construcción. De todas formas, no debemos olvidar que no hace mucho sufrimos una crisis económica terrible y supimos sobreponernos a la situación y salir de la misma más fuertes.

No sé qué nos deparará el futuro, pero de lo que si estoy seguro es que, si seguimos estando junt@s, confiamos en las decisiones que se toman y continuamos con el mismo nivel de compromiso, lograremos superar los retos que tenemos entre manos y los venideros.

Porque como dice uno de nuestros valores: HobetUAS Hazi!!

La evolución del COVID la estamos viviendo tal cual lo está haciendo la sociedad en general, con mucha incertidumbre, atentos a la evolución de la pandemia y adaptándonos constantemente a las medidas que nos han ido marcado tanto las autoridades como el propio comité que se ha creado dentro del Grupo ULMA. Estas medidas que hemos tenido que ir adoptando de manera continuada, han estado orientadas a la prevención y a tratar de combatir la propagación del virus. Todo esto sin perder de vista que había que intentar, en la medida de lo posible, que el cese de la actividad fuese el menor posible, siempre tratando de garantizar y priorizando la seguridad de nuestras personas.

En este sentido y por orden del Gobierno tuvimos que cerrar la fábrica durante 15 días al ser nuestra actividad no esencial. Y evidentemente ante esa situación y la incógnita de cuándo y cómo arrancaríamos, nos vimos obligados a tomar decisiones difíciles, y además de forma rápida y eficaz para tratar de mitigar el fuerte impacto económico. Esas decisiones evidentemente afectan a las personas y por ello desde aquí quiero agradecer a todas las personas su comprensión y su alto grado de compromiso. Hemos tratado entre todos y todas de volver a recuperar la actividad dentro de la excepcionalidad de la situación.

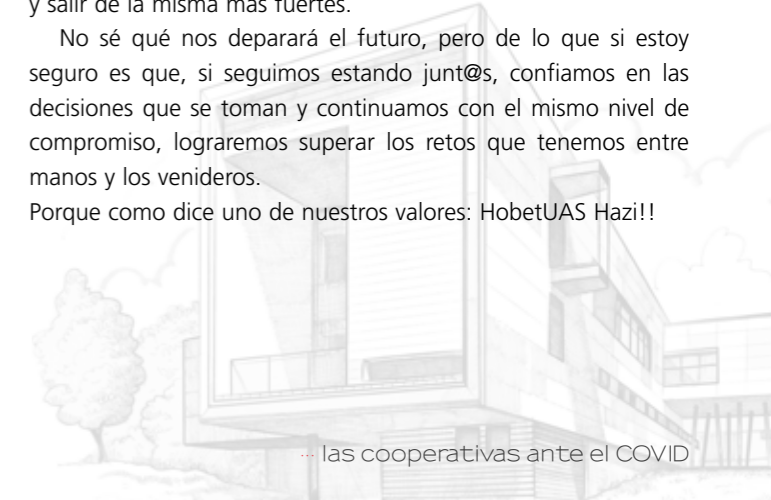

- ¿Cómo se está viviendo en el Negocio la situación generada por el COVID-19?
- ¿En qué situación se encuentra el Negocio en este momento y qué grado de afectación se prevé a medio plazo?

## Ibon Calvo

PRESIDENTE DE ULMA CONSTRUCTION



NO SABEMOS COMO AFECTARÁ A MEDIO PLAZO AL NEGOCIO, PERO DE MOMENTO NOS HA OBLIGADO A REVISAR LOS PLANES QUE TENÍAMOS PARA EL 2020

Yo diría que de la misma manera que se ha vivido en nuestras familias y en nuestros pueblos. Al principio con mucha incertidumbre y nerviosismo, no sabíamos a qué nos estábamos enfrentando. Empezamos a tomar medidas desde el principio y empezamos a tener más información. Siempre hemos intentado mantener el equilibrio entre la salud y el negocio, poniendo en marcha diversas acciones para ello: adecuación de espacios, organización de turnos de trabajo, redefinición de procesos de limpieza, teletrabajo, medidas especiales para facilitar la conciliación familiar... En este proceso han sido muy importantes las diferentes medidas adoptadas por el comité COVID del Grupo ULMA así como por LagunAro. En estos momentos la situación está volviendo poco a poco a la normalidad post-COVID y nosotros también queremos volver a esa normalidad.

En general, la influencia de la pandemia está siendo fuerte en nuestro Negocio y no sabemos cuánto puede prolongarse en el tiempo. ULMA CyE tiene una amplia presencia en el mundo y tarde o temprano la estamos notando en todos los sitios. Desde el principio, aunque pensamos que se trata de una situación temporal, hemos tomado medidas para amortiguar su impacto. No sabemos cómo afectará a medio plazo al negocio, pero de momento nos ha obligado a revisar los planes que teníamos para el 2020. Estamos haciendo todos los esfuerzos para volver cuanto antes a la situación anterior a la pandemia.



## Miguel Pastor

PRESIDENTE DE ULMA CONVEYOR COMPONENTS



SE ESTÁ APROVECHANDO EL MOMENTO PARA DAR UN ACELERÓN A PROYECTOS DE MEJORA PUESTOS EN MARCHA EN PRODUCCIÓN, Y QUE MEJORARÁN NUESTRA COMPETITIVIDAD EN UN MERCADO CADA VEZ MÁS EXIGENTE

En marzo, cuando todo esto empezó, teníamos una buena cartera que al menos nos permitió seguir con cierta normalidad en producción, gestionando a su vez la problemática que todo esto generaba con los suministros de materiales. Ahora que parece que se va superando y que nos hemos acostumbrado a los nuevos protocolos a seguir, se está llevando mejor. Aun con toda la incertidumbre sobre lo que pueda deparar el otoño, las medidas y protocolos adoptados hacen que estemos preparados para afrontarlo en mejores condiciones.

Vivimos un momento de bastante incertidumbre. Nuestro mercado está muy condicionado a la evolución de las materias primas y estos a su vez de los consumos en los distintos sectores. Algunos de nuestros mercados más importantes están todavía muy afectados por el COVID-19 y esto se está notando en la contratación.

En estos momentos contamos con una cartera importante, fruto de una serie de proyectos de envergadura que hemos captado en los últimos meses. Eran ofertas en las que ya llevábamos tiempo trabajando y que se resolvieron en plena crisis. Estos proyectos nos han permitido tomar aire para seguir trabajando en la consecución de otros. Sin embargo, la previsión para los próximos meses no es buena, hay mucha incertidumbre de cómo irá reaccionando el mercado, con lo cual, nos va a tocar vivir unos meses en los que habrá que trabajar mucho para la consecución con éxito de las ofertas, ya que estaremos todos con necesidad de captarlos.

Por otro lado, se está aprovechando el momento para dar un acelerón a proyectos de mejora puestos en marcha en producción, y que mejorarán nuestra competitividad en un mercado cada vez más exigente.

Al principio con mucha incertidumbre y nerviosismo por la velocidad con la que se precipitaban las noticias. Era lógica la mezcla de emociones, preocupados por la salud personal y de la familia, y por el impacto que esto podía tener en la economía y en especial en el negocio. Se tuvieron que adoptar medidas importantes que pudieran ayudar a superar la crisis, como fue la solicitud de calendario móvil y la bajada del NRN al 80%, medidas que fueron entendidas por el colectivo.

Por otro lado, se pusieron en marcha todas las medidas de seguridad según iban llegando las recomendaciones. Al principio fue el trabajo desde casa del personal de oficinas y los protocolos de control de temperatura y acceso a vestuarios. Luego, cuando ya había disponibilidad de mascarillas, guantes y geles, llegó el protocolo para su uso. Y lo último ya han sido las medias de distanciamiento en oficinas para la vuelta a presencial, estableciendo una nueva distribución que garantiza las distancias, mamparas de separación en aquellos casos donde se puede guardar esa distancia y aforos limitados para las salas de reuniones.



- ¿Cómo se está viviendo en el Negocio la situación generada por el COVID-19?
- ¿En qué situación se encuentra el Negocio en este momento y qué grado de afectación se prevé a medio plazo?

## Javier Orbea

PRESIDENTE DE ULMA EMBEDDED SOLUTIONS



A MEDIDA QUE LA SITUACIÓN SE HA NORMALIZADO DURANTE EL MES DE MAYO, EL MERCADO HA COMENZADO A RECUPERARSE CONFIRMANDOSE NUEVO PROYECTOS, NO SÓLO DE CLIENTES RECURRENTE, SINO TAMBIÉN DE NUEVOS CLIENTES

Debido a ello, la capacidad productiva se ha visto limitada al 70% durante los meses de abril, mayo y junio. Esto ha obligado a tomar medidas de flexibilización del calendario en diferente grado para cada una de las líneas de negocio. El objetivo de las mismas es posibilitar una rápida adaptación al descenso en la carga de trabajo en el corto plazo y poder recuperarla una vez la situación se haya estabilizado y comience la recuperación.

A medida que la situación se ha normalizado durante el mes de mayo, el mercado ha comenzado a recuperarse confirmándose nuevos proyectos, no sólo en clientes recurrentes, sino también en nuevos clientes. Destacan sendos proyectos en los sectores ferroviario y automoción. En esa línea, el incremento de ofertas realizadas durante los meses de mayo y junio permite ser optimistas en cuanto a la recuperación futura del mercado. Sin embargo, los nuevos proyectos no permiten aún recuperar del todo la producción anterior al COVID-19, por lo que será necesario que las nuevas oportunidades se consoliden para confirmar los plazos en los que dicha recuperación sea una realidad.

En el medio plazo las cosas parecen estar más claras. Aunque era una tendencia ya presente en el mercado, es muy posible que el COVID-19 haya sido un catalizador para sensibilizar a las empresas sobre la necesidad de la transformación digital en la monitorización, automatización y optimización de los procesos industriales, un ámbito para el que ULMA Embedded Solutions dispone de diferentes líneas que desarrollan e implantan soluciones completas que van desde la monitorización (sensorización) y verificación de procesos hasta la comunicación de los datos con la nube y la explotación de los mismos mediante una plataforma de IoT.

Por otro lado, el impacto del COVID-19 también acelerará la incursión de nuevas tecnologías en el sector salud, un sector en el que ULMA Embedded Solutions tiene experiencia, principalmente en el desarrollo de Hardware y Software para dispositivos médicos, que requieren estándares de desarrollo específicos.

Antes del estado de alerta ULMA Embedded Solutions ya desarrollaba sus proyectos de forma distribuida con equipos multidisciplinares localizados en Oñati, Bilbao y Madrid por lo que el impacto que las limitaciones de movilidad y los diferentes protocolos de seguridad, implantados en las diferentes oficinas, han tenido en la capacidad productiva de la empresa han sido mínimos. De este modo, se ha logrado entregar todos los proyectos previstos.

Sin embargo, el impacto de la pandemia ha sido mayor en el lanzamiento de nuevos proyectos ya que algunos de los clientes, al igual que buena parte del mercado, decidieron aplazar las decisiones sobre los mismos hasta que se estabilizase la situación.

## Oier Araiztegi

PRESIDENTE DE ULMA HANDLING SYSTEMS



LOS DESPLAZAMIENTOS SON CRÍTICOS PARA NUESTRO NEGOCIO Y LAS LIMITACIONES PARA PODER HACERLO TIENEN UNA AFECCIÓN ENORME EN NUESTRO DÍA A DÍA Y UN IMPACTO DIRECTO EN LA CUENTA DE RESULTADOS

Después de tres meses donde hemos pasado diferentes fases y nos hemos ido adaptando a la realidad tan cambiante que nos ha tocado afrontar, llevamos un tiempo en el que las limitaciones que hemos tenido se van reduciendo y estamos dando pasos para volver a una situación "normalizada". Durante este tiempo hemos adoptado muchas medidas y de diversa índole (algunas por convencimiento y otras por obligación) con el fin de minimizar los impactos ocasionados por el COVID-19. No ha sido fácil, pero diría que en estos momentos ya hemos interiorizado algunas dinámicas que han modificado nuestra manera de trabajar y nos hemos hecho a ellas.

El COVID-19 nos ha pillado inmersos en el proceso del cambio de Gerencia, que unido a la situación de algunos proyectos complejos que nos estaba costando terminar, han hecho que el negocio se resienta fuertemente y la situación en este momento sea mala. Los desplazamientos son críticos para nuestro Negocio y las limitaciones para poder hacerlo tienen una afección enorme en nuestro día a día y un impacto directo en la cuenta de resultados. A medio plazo, esperamos que los proyectos que se han interrumpido se reactiven y las limitaciones en los desplazamientos se eliminen para que podamos avanzar en los proyectos en destino e ir recuperando el retraso acumulado durante estos últimos meses.

El compromiso y el empuje tantas veces demostrado por las personas que conformamos UHS será necesario para hacer frente a esta situación y superar este difícil momento.

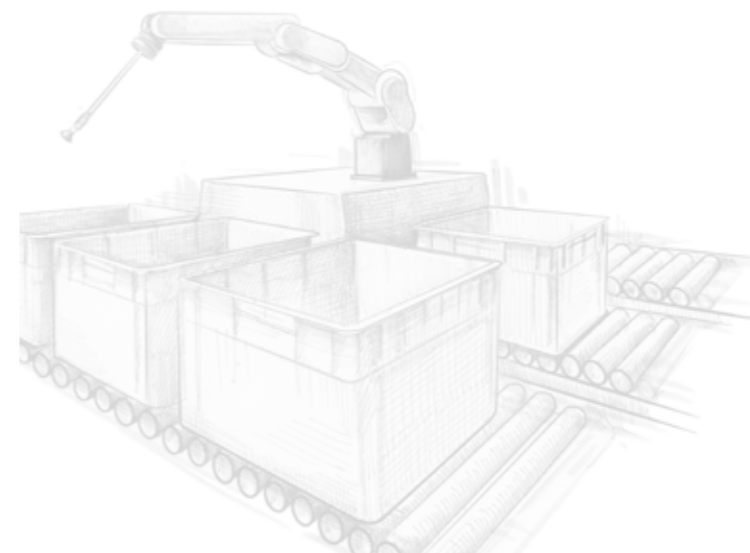

- ¿Cómo se está viviendo en el Negocio la situación generada por el COVID-19?
- ¿En qué situación se encuentra el Negocio en este momento y qué grado de afectación se prevé a medio plazo?

## Lander Díaz de Gereñu

PRESIDENTE DE ULMA PACKAGING



EN GENERAL LAS PERSPECTIVAS NO SON MUY MALAS, AUNQUE NO HAY DUDA DE QUE TODAVÍA NOS TOCA SEGUIR SUFRIENDO Y LA RECUPERACIÓN NO VA A SER INMEDIATA

ULMA Packaging es un Negocio de muchas personas y esto ha sido un factor que ha generado mucho nerviosismo en el colectivo. La concentración de personas tanto en oficinas como en los talleres es grande en general. Esto ha hecho que hayamos tenido que tomar medidas con muchas personas, tanto de cambio de horarios como de cambio de lugar de trabajo. Además, hemos tenido que habilitar hasta 250 puestos de trabajo para que pudieran trabajar desde casa.

Esto ha supuesto un esfuerzo importante para muchas personas, ya que este tipo de cambios, sobre todo si son mantenidos en el tiempo, requieren de un esfuerzo personal. De todas formas, quería hacer hincapié en la muy buena respuesta del colectivo de ULMA Packaging, ya que ha sido el esfuerzo de muchas personas el que ha posibilitado que podamos seguir trabajando y sacando adelante nuestros proyectos.

El Negocio de ULMA Packaging se ha visto afectado menos que otros Negocios por el COVID-19. Nuestros clientes siguen requiriendo de nuestras soluciones, aunque se nota cierta tendencia a retrasar inversiones más grandes, debido a la incertidumbre actual.

También hay que destacar que la diversificación geográfica, de producto y de sectores en la que hemos trabajado nos ayuda a aminorar la incidencia de esta situación: hay ciertos sectores que se han visto más afectados que otros, hay países que están pasándolo mal mientras otros se están recuperando... En general las perspectivas no son muy malas, aunque no hay duda de que todavía nos toca seguir sufriendo y la recuperación no va a ser inmediata. Nuestro sector acabará recuperándose y será importante estar ahí, preparados, para cuando nuestros clientes vuelvan a requerir soluciones de envasado.

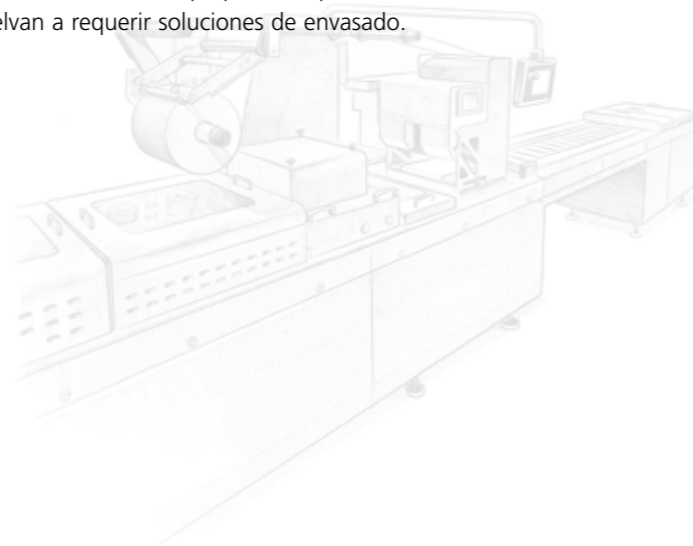

## Ibai Goenaga

PRESIDENTE DE ULMA SERVICIOS DE MANUTENCIÓN



ES VERDAD QUE LA RECUPERACIÓN ESTÁ SIENDO ALGO MEJOR PERO SÓLO PODEMOS ESTIMAR DATOS A CORTO PLAZO

colectivo y, recientemente, hemos realizado consejillos para informar de la situación de la cooperativa, de las medidas que se han tomado y para recibir feedback del colectivo en esta situación de excepcionalidad. Lógicamente todo ello ha traído cambios importantes en la organización del trabajo donde parte importante del colectivo está trabajando desde casa. Quiero destacar el compromiso y responsabilidad que, una vez más, ha demostrado el colectivo mostrando una alta implicación con el proyecto.

Ahora mismo estamos algo mejor que las primeras previsiones que realizamos a principios de abril, pero todavía lejos de la situación pre-COVID. Además, esta situación conlleva un alto grado de incertidumbre ya que desconocemos cómo va a evolucionar. Por ello hay que ser comedidos en las previsiones. Por dar un dato, el mercado de carretillas en el estado español ya estaba bajando un 12% antes del COVID y la pandemia ha agudizado esa bajada.

Estamos utilizando la herramienta del Calendario Móvil de LagunAro que, según el nivel de actividad, se está aplicando de manera más o menos intensa en las diferentes líneas de negocio. Según los primeros datos del nuevo PG en el que se está trabajando, se prevé una bajada de facturación, respecto al PG pre-COVID. También es verdad que la recuperación está siendo algo mejor pero sólo podemos estimar datos a muy corto plazo. Por ello, estamos monitoreando la actividad de la cooperativa con reuniones de seguimiento diarias, paralizando algunos proyectos que íbamos a comenzar y revisando cada concepto de gasto para incurrir en los mínimos imprescindibles.

Estamos realizando un especial control de los cobros ya que entendemos que, a medida que pase el tiempo, aparecerán clientes con problemas de liquidez, con lo que habrá que estar atentos a las situaciones que se vayan produciendo. También habrá que analizar los aprendizajes que nos ha traído toda esta situación, en relación con la organización del trabajo y aprovechar para mejorar nuestra eficiencia. La nueva normalidad requerirá el cumplimiento de protocolos a medio plazo y ello supone apelar a la corresponsabilidad compartida de todos e insistir en que no podemos relajarnos.

Al inicio de la pandemia y los días posteriores dos de las zonas más afectadas inicialmente fueron Vitoria y Madrid (dos de las ciudades donde tenemos delegaciones propias). En aquel momento, la falta de información, de certezas, de los EPIs necesarios para la protección contra el virus, de cambios de RDL constantes, nos hicieron pasar por días intensos donde tuvimos que gestionar situaciones complicadas, intentando, en primer lugar, salvaguardar la salud de nuestro colectivo más expuesto y, a su vez, dar un servicio correcto a los clientes (los que nos recibían). Inmediatamente se vio que podría acarrear importantes impactos en la situación de la cooperativa, aunque se desconocía totalmente su magnitud.

El estado de alarma trajo consigo la paralización de parte de la actividad y los órganos de la cooperativa tuvimos que tomar medidas preventivas para intentar solucionar la situación con el menor impacto posible. Pasadas las semanas donde sólo se trabajó en las actividades esenciales, poco a poco fuimos reactivando la actividad a diferentes velocidades, según zonas o provincias. Hubo líneas, como Inoxtruck, donde su componente internacional y el tipo de clientes a los que se dirige (farmacéuticas y alimentación) ayudaron a que la bajada de la actividad fuera más leve que, por ejemplo, Intruck, donde la sede la tenemos en Madrid y ha sido una zona roja de esta pandemia.

Socialmente se han pasado momentos de incertidumbre que hemos intentado tranquilizar mediante comunicados al

cara a cara

## "Debemos seguir en alerta y aprovechar las lecciones que hemos aprendido durante estos meses"

IÑAKI IGARZABAL. Responsable de Salud Laboral de ULMA



Iñaki es desde hace 17 años coordinador del Área de Salud Laboral en ULMA. A punto de jubilarse, nos cuenta cómo ha vivido la pandemia por el COVID-19 y cómo cree que se va a afrontar la etapa post-coronavirus.

Este periodo nos ha servido para darnos cuenta lo vulnerables que somos y para valorar más la salud, la prevención y la importancia de la responsabilidad individual

«**Cómo Médico de trabajo en ULMA ¿cómo has vivido la pandemia por coronavirus?**

*La incertidumbre, la gran cantidad de información médica diaria, el cambio normativo constante que en ocasiones era de varias veces al día y la situación de confinamiento nos han hecho vivir un periodo de tiempo apasionante, interesante y peligroso por la evolución y las consecuencias que ha ocasionado la enfermedad. Aunque con anterioridad hemos tenido otras epidemias; la gripe A, las gripes estacionales, nunca se habían activado medidas y consecuencias de este nivel. De todas formas, este periodo nos ha servido para darnos cuenta de lo vulnerables que somos y para valorar más la salud, la prevención y la importancia de la responsabilidad individual.*

«**¿Cómo nos hemos adaptado en ULMA para hacer frente a esta situación?**

*Nos hemos adaptado bien y creo que pronto. Comenzamos creando el comité de COVID-19 en febrero y rápidamente fuimos adoptando medidas de contingencia de la epidemia siguiendo las recomendaciones de las autoridades sanitarias. Cabe señalar y agradecer la implicación de la Dirección General del Grupo ULMA y la unidad de acción de todas las cooperativas. Además, quería señalar el trabajo de las personas que componen el área de Salud Laboral por su compromiso, dedicación y ciencia durante este periodo sin descanso (non stop).*

«**Entendemos, Iñaki, que han sido momentos complicados, pero ¿qué lecciones crees que nos deja el COVID desde un punto de vista sanitario a nuestros Negocios, en concreto, y a las cooperativas en general?**

*Como lecciones a destacar la importancia que debería tener la prevención de riesgos laborales dentro de nuestras organizaciones, la necesidad de crear y mantener un equipo de salud potente y cohesionado que responda en momentos críticos y el necesario compromiso de la dirección y órganos de gobierno de las Cooperativas para abordar estas situaciones.*

«**Cómo crees que se va a afrontar la etapa post-COVID-19, ¿Qué implicaciones crees que va a tener para nuestros Negocios y qué medidas crees que van a ser necesarias tomar en las Cooperativas en el ámbito de la Salud Laboral?**

*Estoy convencido de que debemos seguir en alerta y aprovechar las lecciones que hemos aprendido durante estos meses. Se debería seguir utilizando las medidas de protección desarrolladas durante este periodo, por ejemplo, seguir utilizando mascarillas cuando una persona está enferma, no acudir al trabajo si se tiene sintomatología compatible con gripe, mantener los grados de cohesión alcanzados en materia de prevención y salud; fomentar la promoción de la salud entre nuestras personas y mantener la solidaridad para con los demás.*

«**Por último, y cambiando de tema, desde hace 17 años coordinando y dirigiendo el Área de Salud Laboral en ULMA y ahora a punto de alcanzar la jubilación... ¿puede ser el momento para el recuerdo?**

*Sirva como recuerdo y vivencia personal, pero como fin de carrera me gustaría que nuestras organizaciones fueran conscientes y pusieran en valor la prevención de riesgos laborales en todos los ámbitos de la cooperativa, ya que todos y todas somos cooperantes necesarios para dicha función.*

*Como despedida me gustaría agradecer a todas las personas de mi equipo que durante todos estos años me han ayudado a recorrer este bonito viaje. Gracias a Arantxi Berricano, a Mirari Malbadi, a Maite Elguero, a Anabel Luengo, a Mikel Uña y a Eider Etxeberria...*

*Por último, desear lo mejor para todo el Grupo ULMA y para el cooperativismo en general. Ha sido un verdadero placer compartir con todos y todas esta experiencia profesional. Eskerrik asko !!*

# Cronología del COVID19 en GRUPO ULMA

MIKEL UÑA. Médico de ULMA

El Grupo ULMA tomó muy pronto conciencia de la problemática que podía suponer el COVID19 ya que se mantienen contactos comerciales tanto con China como con otros países del Extremo Oriente.

Tras reunión el 24 de febrero del Servicio Médico con la Dirección General del Grupo ULMA se convoca para el 25/02/2020 la primera reunión Grupal formal con todas las Cooperativas de Grupo ULMA para hacer diariamente análisis conjunto de la situación, e ir proponiendo los procedimientos y pautas comunes a implementar; surge así el Comité COVID-19 que ha venido manteniendo reuniones a diario para conocer y analizar inmediatamente las novedades que surgían con la evolución de esta pandemia.

Ya desde esa primera reunión, se comienza a hacer previsión de las necesidades de material, instrumental y equipos de seguridad contactando con suministradores para obtener esos elementos a pesar de las dificultades dadas tanto por la gran demanda como para pasar el control de aduanas.

También se acuerdan e implantan las primeras medidas colectivas a nivel de

ULMA, como son: el establecimiento de distancias interpersonales en los puestos con el análisis previo de la distribución y organización espacial, reforzamiento de las limpiezas de equipos y lugares de trabajo, gestión de zonas comunes como comedores o áreas de descanso, evitar reuniones presenciales no imprescindibles...y desde el 9/03/2020, el procedimiento para el control del personal ajeno que ha de acceder a nuestras instalaciones con un control efectivo del acceso a las plantas de ULMA.

Se acuerdan las medidas personales de higiene que ha de seguir el colectivo de ULMA y la valoración por el servicio de medicina del trabajo del Grupo ULMA de las personas especialmente sensibles al riesgo de exposición al nuevo agente SARS-CoV-2, aplicando en estos casos medidas preventivas individuales y siguiendo en todo momento las pautas marcadas por la Autoridad Sanitaria.

El 11/03/2020 la OMS eleva la situación de ESPII al nivel de pandemia, y el gobierno del estado en BOE del 11/03/2020 da su primera norma al efecto con el Real Decreto-ley 6/2020, por el que se adoptan medidas urgentes

para la protección de la salud pública, norma que es complementada por una larga serie de normas a nivel tanto estatal como de autonomías; en particular en Euskadi comienzan en BOPV del 14/03/2020, normas que ya estaban técnicamente observadas y aplicadas en el procedimiento interno de Grupo ULMA vigente en ese momento, protocolo que además ha ido evolucionando conforme a las nuevas pautas que han venido emanando tanto desde organismos técnicos nacionales e internacionales como desde la Autoridad Sanitaria.

En estos momentos, desde el Servicio Médico de Grupo ULMA venimos realizando también un estudio epidemiológico para valorar el grado de inmunización del colectivo de trabajadores y trabajadoras de ULMA mediante pruebas serológicas (test rápidos) de determinación de Anticuerpos IgM e IgG específicos para el SARS-CoV-2.

El 25 de febrero se convoca el primer Comité de Coronavirus en el Grupo ULMA, con todos los Negocios, para hacer diariamente análisis conjunto de la situación, e ir proponiendo los procedimientos y pautas comunes a implementar

31 enero

La OMS declara el brote del nuevo coronavirus como "Emergencia de Salud Pública de Importancia Internacional" ESPII

25 febrero

Surge el Comité COVID-19 de Grupo ULMA, para hacer análisis común y diario de la situación, se comienza a hacer previsión de las necesidades de material, instrumental y equipos de seguridad, y se acuerdan e implantan las primeras medidas colectivas a nivel de ULMA

11 marzo

La OMS eleva la situación de Emergencia de Salud Pública de Importancia Internacional al nivel de "Pandemia" El gobierno del estado genera su primera norma con el Real Decreto-ley 6/2020, por el que se adoptan medidas urgentes para la protección de la salud pública

actualmente

Mediante pruebas serológicas de determinación de anticuerpos a las personas de ULMA, se está realizando un estudio para valorar el grado de inmunización del colectivo



MAITE ELGERO y MIRARI MALBADI. Enfermeras de ULMA

Ha sido una experiencia llena de incertidumbre y de mensajes muy cambiantes. Lo que en un principio parecía que iba a ser una epidemia parecida a una Gripe se convirtió en una Pandemia que cada día nos sorprendía con sintomatología diferente y, en algunos casos, como ya sabemos de consecuencias muy graves.

Ha habido continuos cambios de protocolos a los que hemos tenido que estar adaptándonos en cada momento para las diferentes necesidades de nuestras actividades y personas trabajadoras. Una de nuestras principales tareas ha sido estar en contacto diario con todas aquellas personas que han estado con síntomas, en aislamiento o incluso con dudas frente al COVID-19. Esto ha implicado nuestra total disponibilidad en todo momento, incluidos fines de semana y festivos para tratar de ayudar, en la medida de nuestras posibilidades, a solucionar dudas y problemas que iban apareciendo.

El bombardeo de información que ha habido desde diferentes medios de comunicación ha sido tremendo y la mayor parte de las veces con informaciones que no ayudaban mucho a sobrellevar la pandemia. En muchos casos la información no era correcta y generaba aún más ansiedad en la gente.

Recordar que esto no ha acabado. No perdamos el respeto al COVID19 y seguid con las medidas de protección porque la mayor prevención es la no exposición

A nivel personal también para nosotras ha sido difícil. Tenemos en nuestro entorno personas de edad avanzada a las que hemos tenido que "proteger" del COVID-19 y personal sanitario que estaba expuesto diariamente. Hemos aprendido mucho ya que nos ha obligado a estar continuamente formándonos al ser una enfermedad nueva que nos requería adaptarnos a los diferentes cambios.

El trabajo en equipo ha sido fundamental para poder trabajar bien y dar respuesta en cada momento a nuestras personas de Oñati y Delegaciones.

Recordad que esto no ha acabado. No perdamos el respeto al COVID-19 y seguid con las medidas de protección porque la mayor prevención es la no exposición.



talentos ULMA

# en tiempo de coronavirus

## Protección 3D contra el COVID

ZIGOR SERRANO. ULMA Handling Systems



Era el mes de marzo, y estábamos en pleno confinamiento, en la televisión no paraban de decir que en los hospitales estaban trabajando sin medios materiales... Poco después escuché que había personas que estaban haciendo piezas para pantallas con impresoras 3D. Como yo tengo una impresora 3D, busqué en internet si había forma de colaborar y rápidamente encontré la web COVIDEUSKADI.NET. Allí estaban los modelos descargables para imprimir la "visera", la parte que sujeta la pantalla transparente. **Me puse a imprimir viseras mientras me informaba de la forma de hacerlas llegar a sanitarios y sanitarias, vi que había una comunidad enorme de "Makers" enviando viseras a hospitales**, pero al mismo tiempo en el supermercado dónde yo hago la compra estaban sin nada...

**Pensé que proveer de medios a los que nos curan está muy bien, pero evitar que la gente se contagie también. Así que se me ocurrió ofrecer pantallas protectoras al supermercado.** Yo sólo imprimía la visera, me faltaba la pantalla y la goma, bastó con que decir lo que quería hacer para que

todo el mundo a mi alrededor se volcara en la causa. En ULMA me dieron las láminas transparentes de encuadernar (son de PVC, no de metacrilato) y las gomas las conseguí entre las personas del vecindario y mis hermanos.

En el super las agradecieron tanto que decidí repartir en locales comerciales alrededor de casa (no había mucha libertad de movimiento): peluquerías, fruterías, estancos... Como no, en ULMA también las ofrecí, me pidieron 35 pantallas para las personas trabajadoras del taller. En total habré fabricado unas 150.

Mis hijos me veían todos los días haciendo las pantallas, y me preguntaban para qué eran. Al saber que eran para ayudar a otras personas, querían ayudarme a hacerlas. Puede que hayan dejado de aprender algunas cosas por no poder ir al colegio, pero han aprendido algo muy valioso. Al final, considero que he salido ganando más que nadie. En este momento ya he dejado de hacer pantallas porque ya hay abundancia de mascarillas y casi todo el mundo prefiere la mascarilla a la pantalla.

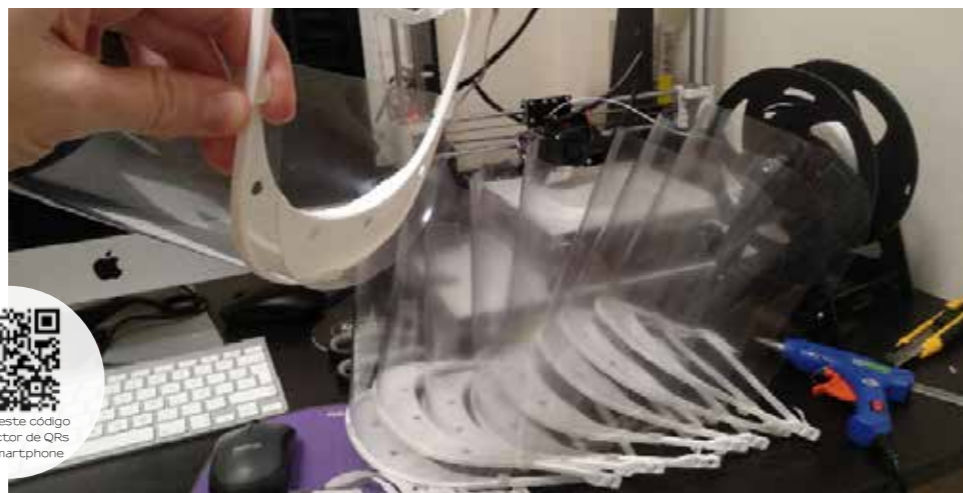

escanea este código con el lector de QRs de tu smartphone

## LOS OTROS TALENTOS DEL GRUPO ULMA

Durante estos duros meses muchas personas de ULMA han colaborado en movimientos solidarios para ayudar a quienes peor lo estaban pasando...

## Música para amenizar el confinamiento

AINHITZE BEREZIARTUA. ULMA Packaging

Mi hermana y cuñado tocaban, en Azpeitia, tras los aplausos y me animaban a que yo hiciera lo mismo aquí en Oñati. Al principio me negué por vergüenza, pero un día me enteré que era el cumpleaños de la hija de mis vecinos y como sorpresa, después de los aplausos, toqué "feliz cumpleaños". Tanto las personas de mi edificio como otras del vecindario me dijeron que les había gustado mucho y que me animara a tocar el violín siempre que quisiera. Desde entonces, todos los días, al terminar los aplausos tocaba una canción.

**Elegía una canción especial para cada día, por ejemplo, el día de la final de la copa toqué los himnos de los equipos, el día del bombardeo de Gernika toqué "Gernika", el 20 de abril toqué "20 de abril", y así sucesivamente...** Otras veces incluso tocaba canciones que me pedían los vecinos y vecinas.

Para mi sorpresa, me escuchaba más gente de la que yo pensaba, gente del barrio me comentaban en la calle que me escuchaban cuando tocaba el violín y me lo agradecían. En una ocasión me dijeron que

había alegrado el confinamiento de su hijo, en otra que su hijo en lugar de preguntar por los aplausos preguntaba por el violín... Sin ir más lejos, el otro día un chico me paró en la calle y me dijo "eres la del violín, te he visto antes mientras estaba con mi hija y he dicho, es ella. Muchas gracias por amenizarnos las tardes" me quedé tan sorprendida, y me pilló tan desprevenida, que ni tan siquiera recuerdo quien fue quien me lo dijo.

Agradezco a todas las personas de mi Barrio, San Martín en Oñati, que salían al balcón durante esos días y escuchaban como yo tocaba mi violín. ¡Alegra mucho saber que la gente te escucha con gusto!



escanea este código con el lector de QRs de tu smartphone

## 21km de reto benéfico en mi garaje

LUIS ALBERTO CALVO. ULMA Packaging



Soy aficionado al running y me estaba preparando la Media Maratón de Toledo que se celebraba el día 22 de marzo, suelo correr carreras de 10 kilómetros, pero nunca antes me había atrevido a más distancia, cuando me enteré de que suspendían la prueba, no me lo podía creer, estaba bien preparado, me daba mucha rabia...

Fue entonces cuando hablando con un amigo, le conté que estaba corriendo dando vueltas en mi garaje (25 metros por vuelta) y me hacía unos 10 kilómetros en días alternos. En broma, me dijo que a ver por qué el día 22 no me hacía la media maratón dando vueltas al garaje y así me quitaba la espina, ¡oye dicho y hecho! Les comenté el reto a mis compañeros de la asociación Atlético Torrijos, les dije que si me apoyaban lo haría para recaudar fondos y comprar material para hospitales y residencias de la zona de Toledo que es donde yo resido, estos centros lo estaban pasando francamente mal y los suministros no les llegaban.

Y llegó el día y conseguí mi reto, 850 vueltas al garaje y 1.700 € recaudados. En la recaudación participaron gente de Torrijos, que es donde vivo, amigos, familiares y, también, algunas personas de Packaging.

Un periodista de ABC contactó conmigo para hacerme una entrevista, a raíz de ahí se publicó la noticia en 3 medios más y el resultado fue que conseguí recaudar más de 4.700 € para la causa. Con ellos compré 2.000 mascarillas FFP2, 15 termómetros sin contacto y 84 pulsioxímetros que he repartido entre 4 residencias de mayores, un centro de discapacitados, Protección civil, Policía Local, Guardia Civil, y 4 hospitales de Toledo.

Además de todo esto, fui DJ en mi época veinteañera y durante el confinamiento todos los sábados hacía una sesión en directo por las redes sociales de música de los 90 para hacer más llevadero el encierro en casa, también me he apuntado a más carreras benéficas, desde casa, para recaudar fondos.



escanea este código con el lector de QRs de tu smartphone

## Colaborando con "Bergara Zaintzen"

GORKA UGALDE. ULMA Handling Systems

Cuando se puso en marcha el estado de alarma, los miembros que componían la asamblea de huelga del 30 de enero de Bergara se reunieron para dar una respuesta colectiva a la necesidad de atención y cuidados en los vecindarios. Esta asamblea se puso en contacto con el Ayuntamiento de Bergara para explicar su preocupación por el cuidado de las personas, y es así como se creó una red de voluntarios. Cerca de 200 personas se unieron a esta red, entre ellas yo. La respuesta de Bergara fue excelente, cada persona indicó su disponibilidad y, después, el ayuntamiento a través de los servicios sociales inició el contacto entre personas usuarias y voluntarias.

Inicialmente, la red estableció como objetivo ayudar a las personas vulnerables con la compra de medicamentos, compra de comida, echar la basura, etc. A mí me llamaron para que ayudara a una persona con las compras y lo hice durante dos semanas. Fue una experiencia muy gratificante ya que desarrollamos un curioso vínculo entre los dos que si no hubiera sido por el coronavirus igual nunca hubiera existido. Durante las dos semanas la operación fue simple, él me llamaba por teléfono, me indicaba que compras necesitaba y yo se las compraba, se las dejaba en la puerta de su casa, él las

recogía y nos saludábamos. La primera vez que me llamó, le pregunté dónde prefería que realizara las compras, le comenté que si no tenía preferencia yo priorizaría las tiendas en Bergara para así impulsarlas, a él le pareció bien y así lo hice. Transcurridas dos semanas él me llamó para decirme que ya no necesitaba mi ayuda y desde entonces no le he vuelto a ver. Estoy seguro que cuando nos crucemos por la calle nos saludaremos con gusto.

Esta red de voluntarios se ha utilizado también para otros fines, por ejemplo, para la distribución entre los niños y niñas de material escolar comprado por el Ayuntamiento de Bergara, para reforzar el euskera en casa a las familias que lo necesitaban, para distribuir comida junto con el banco de alimentos (he oído que se ha duplicado la necesidad durante el estado de alarma), para repartir en el pequeño comercio de Bergara EPIs fabricados en el Instituto Miguel Altuna y otros centros.

En estos momentos algunas necesidades van desapareciendo y ahora toca comenzar el proceso para ver qué hacer con esta red de voluntariado.



entrevista

## Andrés Canut Blasco

Jefe Servicio de Microbiología.  
Hospital Universitario de Álava

**"El cuidado de nuestro entorno laboral y familiar nos mejora como ciudadanos responsables y mejora a la sociedad a la que pertenecemos en su conjunto."**



« En un entorno fabril y laboral, ¿cuáles serían a tu juicio las medidas más eficaces para evitar los contagios que se deben de contemplar en el momento actual?

La mayor parte de las gotas que expulsamos inadvertidamente por la boca y la nariz al toser o estornudar transportan microorganismos como los virus de la gripe o el coronavirus. Las gotas grandes se concentran en uno o dos metros del individuo que las ha producido. El problema se agranda en espacios laborales cerrados, masificados y con poca ventilación. Por lo tanto, las medidas más eficaces en el entorno laboral son fomentar los espacios abiertos bien ventilados, mantener la distancia de seguridad (por encima de 1,5 m entre trabajadores), uso masivo de mascarillas y lavado frecuente de las manos con agua y jabón (para ser efectivo el lavado de manos debe durar por lo menos 20 segundos) o gel desinfectante con concentración de alcohol de 60 a 90 grados.

Un aspecto que se descuida es

cómo viven algunos empleados en sus domicilios particulares. Ej.: brotes de coronavirus en matarifes de mataderos de Alemania (trabajadores de origen polaco, lituano o rumano), Huesca (mataderos de Binéfar, Fribin y Litera Meat), Lérida (matadero de Bon Area Guissona), empresas hortofrutícolas de La Litera en Huesca (Zaidín). En estas empresas españolas los trabajadores son de origen norteafricano y del África subsahariana. Al ser inmigrantes e intentar ahorrar para envíos a sus familias africanas viven hacinados en pisos con escasas medidas de salubridad. Es decir, es un problema social, no laboral, sobre el que es difícil incidir.

« Se habla mucho de la estacionalidad del virus y ahora que estamos en pleno verano, ¿podemos estar más relajados o el estado de alerta colectivo debe seguir?

A los virus no les suele venir bien las temperaturas extremas, aunque el factor más importante es el hacinamiento que

se produce en ciertos locales, con poca distancia de seguridad y con escasa protección de mascarillas. Hay más casos de gripe en invierno debido a la facilidad de transmisión en bares y locales cerrados, con mucha gente en contacto estrecho. No se puede bajar la guardia. Implementar las medidas consabidas (mantener la distancia, uso de mascarillas y lavados frecuentes de las manos).

« Lo que suceda estos meses tendrá mucho que ver con la responsabilidad individual de cada uno de nosotros y nosotras, ¿es así?

No puedo estar más de acuerdo, pero también hay una responsabilidad de la sociedad en su conjunto y la administración sanitaria en particular para fomentar la mejora de las condiciones de salubridad en los centros de trabajo y en los domicilios particulares de ciertos colectivos de trabajadores. En definitiva, son fundamentales las medidas para concienciar y sensibilizar a las personas.

« Por último, después de lo vivido y de la experiencia adquirida, ¿cuáles son los mejores aprendizajes que podemos sacar de todo esto de cara al futuro?

Toser y estornudar sobre el propio antebrazo, mantener la distancia de seguridad, usar debidamente la mascarilla y ser más limpios y concienzudos en el lavado de manos.

Si lo hiciéramos protegeríamos a nuestro entorno de manera más eficiente (personas mayores a nuestro cargo, niños pequeños, familiares inmunodeprimidos cercanos por procesos cancerosos en tratamiento). Mejorar las condiciones de habitabilidad de ciertos colectivos de inmigrantes trabajadores.

El cuidado de nuestro entorno laboral y familiar nos mejora a nosotros como ciudadanos responsables y mejora a la sociedad a la que pertenecemos en su conjunto.

reportaje

# el COVID en delegaciones

TRABAJADORES DE ULMA EN DELEGACIONES NOS CUENTAN CÓMO ESTÁN AFRONTANDO LA SITUACIÓN DEL COVID-19 Y CUÁLES SON SUS INQUIETUDES PERSONALES Y PROFESIONALES



**JAIME IGLESIAS**  
ULMA Handling Systems. Madrid

EN MAYOR O MENOR MEDIDA TODOS TENEMOS ALGÚN CONOCIDO O INCLUSO FAMILIAR AFECTADO POR EL COVID-19

**E**n Madrid hemos vivido todo esto con bastante preocupación ya que el número de afectados ha sido muy elevado, y en mayor o menor medida todos tenemos algún conocido o incluso familiar afectado por COVID-19.

Desde que empezó el estado de alarma, hemos intentando respetar al máximo todas las medidas de seguridad para evitar contagios. Hemos reducido al máximo nuestra actividad y utilizado mascarillas y guantes los días en los que hemos tenido que desplazarnos a las instalaciones de clientes.

En el aspecto personal la principal preocupación para nosotros ha sido el miedo al contagio. Todos en la delegación realizamos viajes por trabajo, no solo a nivel nacional sino también al extranjero, y esto nos ha hecho vivir esta situación con mucha precaución. En el momento en que se decretó el estado de alarma, se anularon todos los viajes previstos, pero en los días previos la mayoría había estado de viaje, incluso en zonas de algo riesgo como era Italia.

Hemos visto cómo muchos de nuestros clientes han atravesado momentos difíciles, hasta en muchos casos con cese de actividad, y esto genera incertidumbre de cara al futuro.

Gracias a las facilidades que nos aporta ULMA, con medidas como el teletrabajo o la regulación de horas, hemos afrontado esta crisis con algo más de tranquilidad. Desde la central nos han enviado material de protección a la delegación, y en todo momento nos ha informado de las decisiones que se han ido tomando para afrontar esta crisis. Por suerte, ningún miembro de la delegación ha estado contagiado.



**FELIX CONDE**  
ULMA Construction. Ajofrín (Toledo)

HEMOS CONSEGUIDO MANTENER EL CENTRO DE TRABAJO ABIERTO Y AISLAR LOS POSIBLES CASOS DE CONTAGIO QUE NOS HAN IDO SURGIENDO

**L**a delegación de Ajofrín lo está viviendo con mucha cautela, poniendo en marcha todas las medidas que se nos han ido transmitiendo desde Central. El 11 de marzo se empezaron a llevar a cabo estas medidas y continúan en la actualidad; con ello hemos conseguido mantener el centro de trabajo abierto y aislar los posibles casos de contagio que nos han ido surgiendo. Se ha informado al Servicio Médico de ULMA y seguido pormenorizadamente sus instrucciones. Poco a poco debemos ir retomando la normalidad, acompañando las decisiones con el avance de las fases del estado de alarma y sin relajarnos en las medidas establecidas.

En cuanto a las preocupaciones e inquietudes, cada persona tenemos un umbral de "respeto" al COVID-19 diferente; en función de nuestra situación personal y familiar. Hemos adaptado el horario de trabajo, facilitado el teletrabajo y dado de baja médica preventiva al personal de riesgo.

Estamos afrontando la situación siguiendo estrictamente los protocolos establecidos: se ha duplicado el servicio de limpieza, se está realizando desinfección de zonas comunes y de paso, se ha puesto en marcha un control de accesos con medición de temperatura, dotado de hidrogel, guantes de protección y mascarilla diaria para todo el personal. Igualmente se está realizando un cuestionario de salud a todo el personal que accede a nuestro centro de trabajo, inclusive visitas.

Cabe agradecer la implicación de Gerencia, Servicio Médico, Recursos Humanos, Prevención, junto con todas las personas que trabajamos en Ajofrín, colaborando activamente y ayudando a que se cumplan las medidas. Transitamos más de 150 personas todos los días, con transportistas de toda Europa y hemos conseguido mantener a pleno rendimiento la actividad y dar servicio al cliente sin ninguna incidencia. En mi opinión y dadas las circunstancias acaecidas en el país, me parece un auténtico éxito.



**LUIS ALBERTO CALVO**  
ULMA Packaging. Madrid

TENEMOS QUE ARRIMAR EL HOMBRO EN TODO LO QUE PODAMOS PARA QUE LA EMPRESA SE RESIENTA LO MÍNIMO POSIBLE

**E**n la Delegación de Madrid de ULMA Packaging nos pilló por sorpresa, teletrabajo, confinamiento, etc. Pero el 95% de nuestros clientes pertenecen al sector de la alimentación y esto nos ha permitido no perder la actividad, ha sido más sencillo ya que el grueso de los clientes ha estado trabajando, y algunos han doblado turnos para asegurar el abastecimiento en los mercados.

Desde la parte administrativa y de servicio técnico no se ha parado ni un segundo, pero en la parte comercial todo fue un poco raro al principio. Ahora ya hemos alcanzado niveles óptimos de trabajo.

En cuanto a inquietudes personales, ahora mismo lo que más me preocupa es la vuelta al colegio en septiembre. Mis hijos acaban de terminar el curso con un tercer trimestre íntegro desde casa, ¿y ahora?, ¿cómo, cuándo, y de qué manera se va a hacer para garantizar la seguridad de los estudiantes?.

Profesionalmente me preocupa la incertidumbre de qué pasará con la situación económica a la que nos dirigimos, esto sin lugar a dudas afectará a las ventas, pero pelearemos para que sea de la menor forma posible. Estamos en una empresa grande y con las espaldas bien cubiertas, pero hay detrás muchas familias y tenemos que arrimar el hombro en todo lo que podamos para que la empresa se resienta lo mínimo posible.

La situación la estamos afrontando tal y como ha venido, hay que adaptarse a la nueva normalidad porque creo que las mascarillas y los geles han venido para quedarse. Toda la seguridad es poca y hay que actuar con cabeza, por mucho que los casos hayan disminuido.

Debemos acostumbrarnos a trabajar con la máxima seguridad y distanciamiento posible y evitar muchas visitas innecesarias. Creo que el teletrabajo ha venido para quedarse, hay muchas tareas que se pueden desarrollar desde casa perfectamente, hoy en día "mientras haya wifi, hay vida".



reportaje

# El Grupo ULMA aprueba ayudas económicas COVID-19 destinadas a varias asociaciones asistenciales

El Grupo ULMA quiere poner en valor el compromiso de sus Negocios y Cooperativas y colaborar, en la medida de sus posibilidades, para ayudar a superar cuanto antes la crisis sanitaria que estamos viviendo y mitigar en lo posible su impacto económico, llevando a cabo varias iniciativas de acción social y asistencial.

Entre estas iniciativas cabe destacar que el Grupo ULMA ha decidido colaborar con tres asociaciones asistenciales, Cruz Roja, Banco de Alimentos y Cáritas, con donaciones económicas para ayudar a superar esta situación.



**LANDER DIAZ DE GEREÑU**  
Presidente del Grupo ULMA

*“La crisis sanitaria provocada por el COVID-19 nos recuerda que vivimos en un mundo interconectado y que, cada uno desde su posición, debe dar una respuesta a los desafíos socio sanitarios y económicos que la situación actual nos plantea. Desde ULMA, con estas ayudas, queremos poner nuestro granito de arena para ayudar a paliar en la medida de nuestras posibilidades este complicado momento”*

## JUBILACIONES: Del 1 de mayo al 31 de agosto de 2020



Javier ErejoLaleibar

Felix Biain

Julian Garmendia

Arantxa Anduaga

Iñaki Igarzabal

Pedro Mari Aranguren

Ramón Cabedo

Joseba Agirre

¡Gracias y a disfrutar!  
**Felicidades**

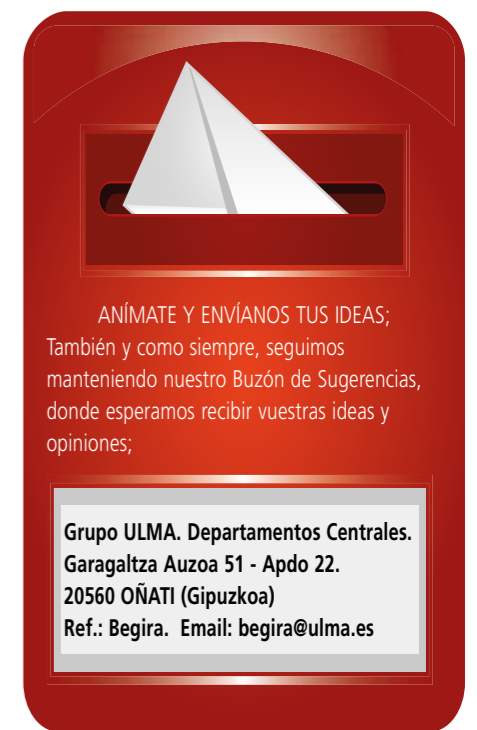

ANÍMATE Y ENVÍANOS TUS IDEAS;  
También y como siempre, seguimos manteniendo nuestro Buzón de Sugerencias, donde esperamos recibir vuestras ideas y opiniones;

Grupo ULMA. Departamentos Centrales.  
Garagaltza Auzoa 51 - Apdo 22.  
20560 OÑATI (Gipuzkoa)  
Ref.: Begira. Email: begira@ulma.es



**ALBA CASARES**  
Cruz Roja

*“Gracias a la aportación del Grupo ULMA nos vemos aliviados ante los numerosos gastos que estamos teniendo por la situación generada por el COVID19. Gracias a la ayuda del Grupo ULMA podemos seguir trabajando con la población vulnerable y, además, podemos afrontar la campaña de Material Escolar con la garantía de que llegaremos a todos los niños y niñas de la comarca que nos lo soliciten”.*



**BERTA ETXEGOIEN**  
Cáritas

*“En nombre de Cáritas, queremos darles las gracias por la ayuda que nos han dado, gracias a ella podremos seguir con nuestro día a día y hacer frente a las necesidades derivadas de la COVID19. Gracias a todas las personas de ULMA. La ayuda que hemos recibido del Grupo ULMA la vamos a utilizar, en gran medida, para calmar esas necesidades económicas, así como para invertir en los proyectos de inserción sociolaboral que tenemos en marcha. Gracias de parte de todos los que formamos la familia de Cáritas”.*



**JOSÉ MARÍA BEITIA**  
Banco de Alimentos

*“A través de estas líneas, el Banco de Alimentos, quiere agradecer al Grupo ULMA la aportación de ayuda económica realizada a nuestra entidad. Asimismo, comunicarles que la ayuda recibida será destinada a la compra de productos de primera necesidad, en primer lugar, dirigida a los niños menores de 3 años y lo que sobre lo destinaremos a la compra de productos no perecederos, motivada por el repunte de un 35% de perceptores de estos alimentos en el mes de junio. Aprovechamos la ocasión para enviarles un fuerte abrazo de parte de todas las personas que recibirán estos alimentos”.*